

Dell™ Photo All-In-One Printer 944

# Besitzerhandbuch

## Inhalt:

- Bestellen von Zubehör
- Erste Schritte
- Verwenden des Druckers
- Informationen zur Druckersoftware
- Wartung sowie Fehlersuche und Abhilfe

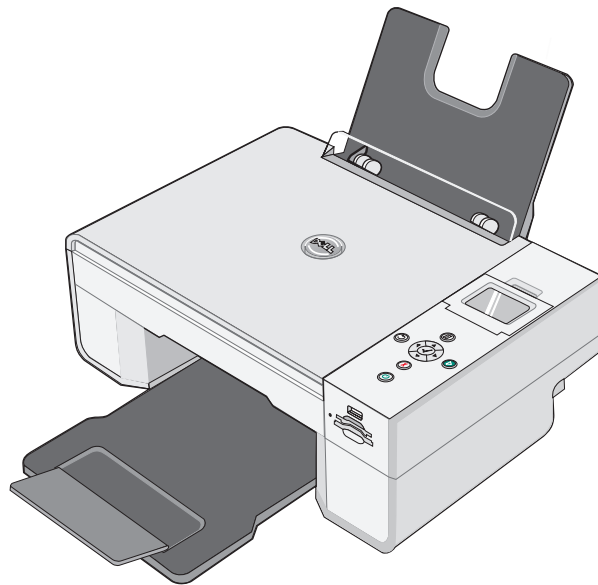

# Bestellen von Zubehör

Dell™ Tintenpatronen können nur von Dell bezogen werden. Sie können Tintenpatronen online unter [www.dell.com/supplies](http://www.dell.com/supplies) oder telefonisch bestellen.

<b>Australien</b>	1300 303 290	<b>Mexiko</b>	001 866 851 1754
<b>Belgien</b>	02.713 1590	<b>Niederlande</b>	020 - 674 4881
<b>Chile</b>	1230-020-3947 800-202874	<b>Norwegen</b>	231622 64
<b>Dänemark</b>	3287 5215	<b>Österreich</b>	08 20 - 24 05 30 35
<b>Deutschland</b>	0800 2873355	<b>Polen</b>	022 579 59 65
<b>Finnland</b>	09 2533 1411	<b>Portugal</b>	21 4220710
<b>Frankreich</b>	825387247	<b>Puerto Rico</b>	866-851-1760
<b>Großbritannien</b>	0870 907 4574	<b>Schweden</b>	08 587 705 81
<b>Irland</b>	1850 707 407	<b>Schweiz</b>	0848 335 599
<b>Italien</b>	800602705	<b>Singapur</b>	1800 394 7486
<b>Japan</b>	044-556-3551	<b>Spanien</b>	902120385
<b>Kanada</b>	877-501-4803	<b>Südafrika</b>	0860 102 591
<b>Kolumbien</b>	01800-9-155676	<b>Tschechische Republik</b>	+420 225 372 711
<b>Luxemburg</b>	02.713 1590	<b>USA</b>	877-INK-2-YOU
<b>Malaysia</b>	1800 88 0301	<b>Volksrepublik China</b>	800-858-0888



**HINWEIS:** Falls Ihr Land nicht in der Liste aufgeführt ist, wenden Sie sich zum Bestellen von Zubehör an Ihren Dell-Händler.

Ihr Drucker wurde zur Verwendung der folgenden Tintenpatronen entwickelt:

<b>Zubehör</b>	<b>Teilenummer</b>
Schwarze Tintenpatrone mit standardmäßiger Kapazität	J5566
Farbpatrone mit standardmäßiger Kapazität	J5567
Schwarze Tintenpatrone mit hoher Kapazität	M4640
Farbpatrone mit hoher Kapazität	M4646
Fototintenpatrone	J4844

# Hinweise, Anmerkungen und Vorsicht-Hinweise



**HINWEIS:** Ein HINWEIS gibt wichtige Informationen, die Ihnen helfen, die Verwendung des Druckers zu optimieren.



**ANMERKUNG:** Eine ANMERKUNG weist entweder auf mögliche Beschädigungen der Hardware oder auf mögliche Datenverluste hin und zeigt auf, wie das Problem vermieden werden kann.



**VORSICHT: Ein VORSICHT-Hinweis weist auf mögliche Beschädigungen von Eigentum sowie auf Verletzungs- oder Todesgefahr hin.**

---

Die Informationen in diesem Dokument können ohne Vorankündigung geändert werden.

© 2005 Dell Inc. Alle Rechte vorbehalten.

Die Vervielfältigung in irgendwelcher Form ohne die vorherige schriftliche Erlaubnis von Dell Inc. ist strengstens untersagt.

Im Dokument verwendete Marken: *Dell*, das *DELL-Logo*, *Dell Picture Studio* and *Dell Ink Management System* sind Marken der Dell Inc.; *Microsoft* und *Windows* sind eingetragene Marken der Microsoft Corporation.

Andere Marken und Markenbezeichnungen werden in diesem Dokument verwendet, um entweder Bezug auf die Unternehmen zu nehmen, die Anspruch auf diese Marken und Bezeichnungen haben, oder auf deren Produkte. Dell Inc. verzichtet auf jegliche Eigentumsrechte für Marken und Handelsbezeichnungen außer den eigenen.

## UNITED STATES GOVERNMENT RESTRICTED RIGHTS

This software and documentation are provided with RESTRICTED RIGHTS. Use, duplication or disclosure by the Government is subject to restrictions as set forth in subparagraph (c)(1)(ii) of the Rights in Technical Data and Computer Software clause at DFARS 252.227-7013 and in applicable FAR provisions: Dell Inc., One Dell Way, Round Rock, Texas, 78682, USA.



# Inhalt

## 1 Informationen zu Ihrem Drucker

<b>Informationen zu den Druckerkomponenten</b> . . . . .	<b>12</b>
<b>Einrichten des Druckers</b> . . . . .	<b>14</b>
Einstellen der Sprache am Drucker . . . . .	14
Zurücksetzen der Sprache am Drucker . . . . .	14
<b>Verwenden des Bedienfelds</b> . . . . .	<b>15</b>
Menüs des Bedienfelds . . . . .	16
<b>Einlegen von Papier</b> . . . . .	<b>24</b>
<b>Informationen zum automatischen Papiersortensensor</b> . . . . .	<b>26</b>

## 2 Drucken

<b>Drucken eines Dokuments</b> . . . . .	<b>29</b>
<b>Drucken von Fotos</b> . . . . .	<b>30</b>
<b>Drucken randloser Fotos</b> . . . . .	<b>31</b>
<b>Drucken von Umschlägen</b> . . . . .	<b>33</b>
<b>Drucken von Fotos über eine PictBridge-fähige Digitalkamera</b> . . . . .	<b>34</b>
<b>Drucken von Fotos von einer Speicherkarte oder einem USB-Schlüssel</b> . . . . .	<b>35</b>
Anzeigen bzw. Drucken von Fotos . . . . .	37
Speichern von Fotos auf dem Computer . . . . .	37
Anzeigen einer Diashow . . . . .	37
Drucken aller Fotos auf der Speicherkarte bzw. dem USB-Speicherschlüssel . . . . .	37

Anpassen von Fotos auf einer Speicherkarte oder einem USB-Speicherschlüssel . . . . .	38
--	----

### 3 Kopieren

<b>Kopieren von Dokumenten mithilfe des Bedienfelds . . . . .</b>	<b>43</b>
<b>Kopieren von Dokumenten mithilfe des Computers . . . . .</b>	<b>45</b>
<b>Kopieren von Fotos über das Bedienfeld . . . . .</b>	<b>46</b>
<b>Kopieren von Fotos mithilfe des Computers . . . . .</b>	<b>48</b>
<b>Ändern der Kopiereinstellungen . . . . .</b>	<b>50</b>

### 4 Scannen

<b>Scannen von Dokumenten . . . . .</b>	<b>51</b>
<b>Scannen von Fotos . . . . .</b>	<b>52</b>
<b>Scannen mehrerer Seiten oder Bilder . . . . .</b>	<b>54</b>
<b>Scannen von Fotos oder Dokumenten über ein Netzwerk . . . . .</b>	<b>55</b>
<b>Bearbeiten von gescanntem Text mithilfe der optischen Zeichenerkennung (OCR) . . . . .</b>	<b>57</b>
<b>Speichern eines Bildes auf dem Computer . . . . .</b>	<b>58</b>
<b>Versenden eines gescannten Bildes oder Dokuments per E-Mail . . . . .</b>	<b>59</b>
<b>Vergrößern oder Verkleinern von Bildern oder Dokumenten . . . . .</b>	<b>60</b>

### 5 Faxen

<b>Installieren der Microsoft Faxkonsole unter Windows XP . . . . .</b>	<b>63</b>
<b>Konfigurieren der Microsoft Faxkonsole (Windows XP) bzw. der Faxdienstverwaltung (Windows 2000) . . . . .</b>	<b>64</b>

<b>Faxen von Papierdokumenten mit dem Bedienfeld</b> . . . . .	<b>66</b>
<b>Faxen von Papierdokumenten mit dem Computer</b> . . . . .	<b>67</b>
<b>Faxen elektronischer Dokumente</b> . . . . .	<b>68</b>
<b>Empfangen von Faxnachrichten mithilfe der Faxkonsole bzw. der Faxdienstverwaltung</b> . . . . .	<b>68</b>
<b>Anzeigen gesendeter und empfangener Faxnachrichten mithilfe der Faxkonsole bzw. der Faxdienstverwaltung</b> . . . . .	<b>68</b>
<b>Anzeigen des Status von Faxnachrichten mithilfe der Faxkonsole bzw. der Faxdienstverwaltung</b> . . . . .	<b>69</b>
<b>Ändern der Faxkonfiguration</b> . . . . .	<b>69</b>

## **6** Informationen zur Software

<b>Verwenden des Dell All-In-One Centers</b> . . . . .	<b>71</b>
<b>Verwenden der Druckeinstellungen</b> . . . . .	<b>73</b>
<b>Verwenden von Dell Picture Studio</b> . . . . .	<b>75</b>
<b>Verwenden des Speicherkarten-Managers</b> . . . . .	<b>76</b>
<b>Dell Ink Management System</b> . . . . .	<b>77</b>
<b>Entfernen und erneutes Installieren der Software</b> . . . . .	<b>79</b>

## **7** Wartung der Tintenpatronen

<b>Austauschen von Tintenpatronen</b> . . . . .	<b>81</b>
<b>Ausrichten von Tintenpatronen</b> . . . . .	<b>84</b>
<b>Reinigen der Tintenpatronendüsen</b> . . . . .	<b>86</b>

## 8 Fehlerbehebung

<b>Probleme bei der Einrichtung</b> . . . . .	<b>89</b>
Computerprobleme . . . . .	89
<b>Allgemeine Probleme</b> . . . . .	<b>93</b>
Faxprobleme . . . . .	93
Papierprobleme . . . . .	93
<b>Fehlermeldungen und LEDs</b> . . . . .	<b>95</b>
<b>Verbessern der Druckqualität</b> . . . . .	<b>98</b>

## 9 Kontaktaufnahme mit Dell

<b>Technischer Kundendienst</b> . . . . .	<b>99</b>
<b>Automatischer Bestell-Status-Service</b> . . . . .	<b>100</b>
<b>Kontaktaufnahme mit Dell</b> . . . . .	<b>100</b>

## 10 Anhang

<b>Exportbestimmungen</b> . . . . .	<b>121</b>
<b>Dell™ Software-Lizenzvereinbarung</b> . . . . .	<b>121</b>

Index . . . . .	125
-----------------	-----



## **VORSICHT: SICHERHEITSHINWEISE**

Beachten Sie die folgenden Sicherheitsrichtlinien, um Ihre persönliche Sicherheit zu gewährleisten und Ihr Produkt sowie Ihre Arbeitsumgebung vor möglichen Schäden zu bewahren.

- Falls im Produktumfang ein Modem enthalten ist, sollte das mit dem Modem zu verwendende Kabel mit einem Drahtmaß von mindestens 26 AWG (American Wire Gauge = amerikanisches Drahtmaß) und einem FCC-kompatiblen modularen RJ-11-Stecker hergestellt sein.
- Um Ihr Produkt vor einer abrupten temporären Zu- oder Abnahme der Stromspannung zu schützen, sollten Sie eine Überspannungsunterdrückung, einen Stromconditioner oder ein unterbrechungsfreies UPS-Netzkabel (Uninterruptible Power Supply Cord) verwenden.
- Verwenden Sie Ihren Drucker nicht in einer feuchten Umgebung, wie z. B. in der Nähe einer Badewanne, eines Waschbeckens oder eines Schwimmbeckens oder in einem feuchten Untergeschoss.
- Stellen Sie sicher, dass sich nichts auf den Kabeln des Produkts befindet. Platzieren Sie die Kabel nicht an einer Stelle, an der auf sie getreten oder über sie gestolpert werden kann.
- Verwenden Sie ausschließlich das diesem Produkt beiliegende Netzkabel bzw. ein durch den Hersteller zugelassenes Ersatzkabel.

### **VORSICHT: Sollte Ihr Produkt nicht mit dem Symbol gekennzeichnet sein, muss es an eine ordnungsgemäß geerdete Steckdose angeschlossen werden.**

- Schließen Sie das Netzkabel an eine Steckdose an, die sich in der Nähe des Geräts befindet und leicht zugänglich ist.
- Um das Gerät vollständig auszuschalten, muss das Netzkabel von der Stromquelle getrennt werden.
- Lassen Sie alle Wartungs- und Reparaturarbeiten, die nicht in der Benutzerdokumentation beschrieben sind, ausschließlich von einem ausgebildeten Servicemitarbeiter durchführen.
- Verwenden Sie die Faxfunktion niemals während eines Gewitters. Schließen Sie während eines Gewitters weder dieses Gerät noch irgendwelche Kabel an (Netzkabel, Telefonkabel usw.).
- Dieses Produkt wurde entwickelt, um bei der Verwendung mit speziellen, durch Dell zugelassenen Komponenten den Sicherheitsstandards zu entsprechen. Die Sicherheitsmerkmale mancher Teile sind u. U. nicht immer erkenntlich. Dell lehnt jegliche Haftung in Verbindung mit der Verwendung von durch Dell nicht zugelassenen Komponenten ab.
- Anweisungen zur ordnungsgemäßen Vorgehensweise beim Beseitigen von Papierstaus finden Sie im *Besitzerhandbuch*.



# Informationen zu Ihrem Drucker

Sie können mit dem Dell Photo AIO Printer 944 eine Vielzahl von Aufgaben durchführen. Es sind dabei einige wichtige Punkte zu beachten:

- Wenn der Drucker an einen Computer angeschlossen ist, können Sie zum Erstellen von Projekten entweder das Bedienfeld des Druckers oder die Druckersoftware verwenden.
- Zum Scannen, Drucken und Faxen *muss* der Drucker an einen Computer angeschlossen sein.
- Der Drucker muss *nicht* an einen Computer angeschlossen sein, um Dokumente zu kopieren oder um von Speicherkarten, USB-Speicherschlüsseln oder PictBridge-fähigen Digitalkameras zu drucken.

# Informationen zu den Druckerkomponenten

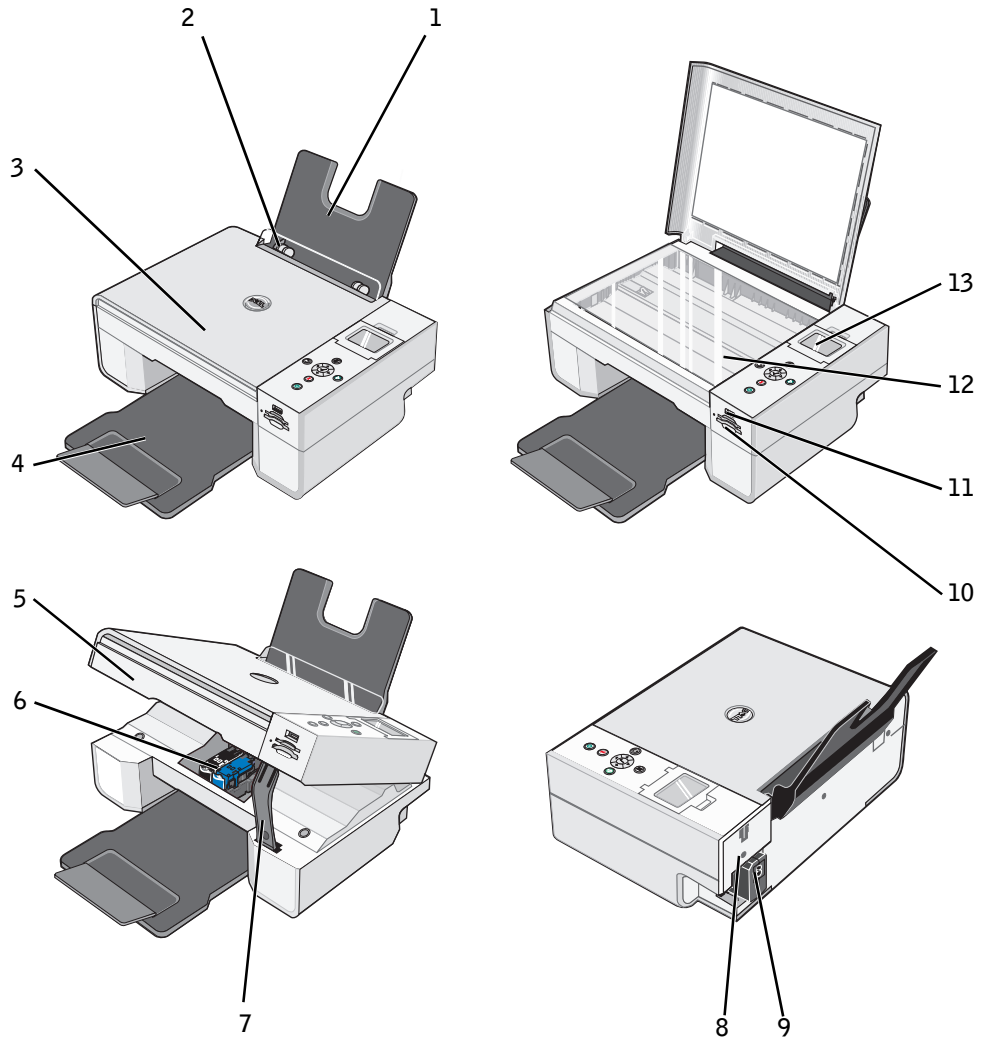

Nummer	Komponente	Beschreibung
1	Papierstütze	Eine Komponente, die das eingelegte Papier stützt.
2	Papierführung	Führung, die den korrekten Papiereinzug in den Drucker gewährleistet.
3	Obere Abdeckung	Obere Druckerabdeckung, die das Dokument oder Foto flach hält, während es gescannt wird.

<b>Nummer</b>	<b>Komponente</b>	<b>Beschreibung</b>
4	Papierablage	Fach, in dem das vom Drucker ausgegebene Papier abgelegt wird. <b>HINWEIS:</b> Um die Papierablage zu verlängern, ziehen Sie sie gerade aus dem Drucker und klappen Sie die Verlängerung heraus.
5	Druckerkomponente	Eine Komponente, die angehoben werden muss, um Zugriff auf die Tintenpatronen zu erhalten.
6	Druckerwagen	Ein Wagen, in dem sich zwei Tintenpatronen befinden, eine Farbpatrone und eine schwarze bzw. Foto-Tintenpatrone. Weitere Informationen über Patronen finden Sie unter "Austauschen von Tintenpatronen" auf Seite 81.
7	Scannerstütze	Komponente unter der Druckerkomponente, die den Drucker offen hält, während Sie die Tintenpatronen wechseln. <b>HINWEIS:</b> Um den Drucker für den normalen Betrieb zu schließen, heben Sie die Druckerkomponente an, drücken Sie die Scannerstütze nach innen und klappen Sie dann die Druckereinheit herunter, bis sie auf dem Hauptgehäuse des Druckers aufliegt.
8	USB-Anschluss	Anschluss, in das Sie das USB-Kabel stecken (separat erhältlich). Das andere Ende des USB-Kabels wird mit dem Computer verbunden.
9	Netzanschluss	Anschluss, in den Sie das Netzkabel stecken. <b>HINWEIS:</b> Stecken Sie das Netzkabel zuerst in den Drucker und danach in die Steckdose.
10	Speicherkarten-Steckplätze	Steckplätze für Speicherkarten mit digitalen Bildern.
11	PictBridge-USB-Anschluss	Anschluss, in den Sie einen USB-Speicherschlüssel oder das USB-Kabel (separat erhältlich) stecken und mit dem eine Verbindung zwischen dem Drucker und einer PictBridge-fähigen Kamera hergestellt wird. Weitere Informationen hierzu finden Sie unter "Drucken von Fotos über eine PictBridge-fähige Digitalkamera" auf Seite 34.
12	Scannerglas	Die Oberfläche, auf die Sie das Dokument oder Foto, das kopiert, gefaxt oder gescannt werden soll, mit der bedruckten Seite nach unten legen.
13	Bedienfeld	Über das Bedienfeld des Druckers können Sie die Kopier-, Fax- und Druckvorgänge steuern. Weitere Informationen hierzu finden Sie unter "Verwenden des Bedienfelds" auf Seite 15.



# Einrichten des Druckers

 **HINWEIS:** Der Dell Photo AIO Printer 944 unterstützt Microsoft® Windows® 2000, Windows XP und Windows XP Professional x64.

Befolgen Sie die Anweisungen auf dem Poster *Einrichten des Druckers*, um die Hardware und Software zu installieren. Falls während der Konfiguration Probleme auftreten, finden Sie unter "Probleme bei der Einrichtung" auf Seite 89 weitere Informationen.









## Einstellen der Sprache am Drucker

So stellen Sie die Sprache erstmals am Drucker ein:

- 1 Drücken Sie beim erstmaligen Einschalten des Druckers auf die **Pfeiltasten**  , um Ihre Sprache zu suchen.
- 2 Drücken Sie die Taste **Auswählen** , um Ihre Sprache zu auszuwählen.

## Zurücksetzen der Sprache am Drucker

Wenn Sie die im Bedienfeld verwendete Standardsprache ändern möchten, führen Sie folgende Schritte aus:

- 1 Drücken Sie die **Ein/Aus-Taste** , um den Drucker einzuschalten.
- 2 Drücken Sie die **Pfeiltasten**  , bis **Installation** angezeigt wird.
- 3 Drücken Sie die Taste **Auswählen** .
- 4 Drücken Sie die **Pfeiltasten**  , bis **Sprache** angezeigt wird.
- 5 Drücken Sie die **Pfeiltasten**  , um Ihre Sprache zu suchen.
- 6 Drücken Sie die Taste **Auswählen** , um Ihre Sprache zu auszuwählen.

# Verwenden des Bedienfelds

Über die Bedienfeldtasten können Sie Dokumente scannen, kopieren und anpassen. Der Drucker ist eingeschaltet, wenn die Taste Ein/Aus  leuchtet.

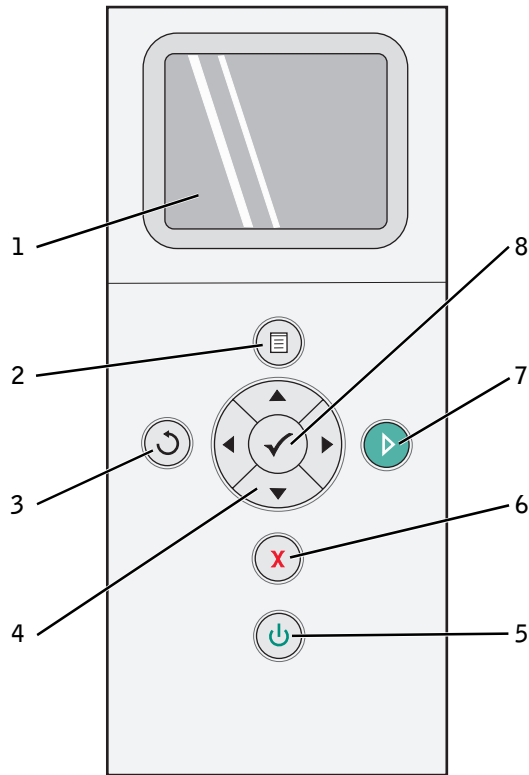





Nummer	Bedienelement	Zweck
1	LCD-Display	Anzeigen von Optionen zum Scannen, Kopieren, Faxen und Drucken sowie von Status- und Fehlermeldungen. Weitere Informationen hierzu finden Sie unter "Verwenden des Bedienfelds" auf Seite 15.
2	Taste "Menü"	Aufrufen oder Beenden von Menüs.





Nummer	Bedienelement	Zweck
3	Taste "Zurück"	Zurückkehren zum vorherigen Menü oder Bildschirm.
4	Pfeiltasten	<ul style="list-style-type: none"> <li>• Navigieren in Menüs und Menüeinträgen.</li> <li>• Verringern/Erhöhen der Anzahl der Kopien.</li> <li>• Ändern des ausgewählten Modus.</li> <li>• Wechseln zwischen Fotos auf Fotokarten oder Digitalkameras.</li> </ul>
5	Taste "Ein/Aus"	Ein- und Ausschalten des Druckers.
6	Taste "Abbrechen"	<ul style="list-style-type: none"> <li>• Abbrechen eines Scan-, Druck- oder Kopierauftrags.</li> <li>• Abbrechen eines Kopiervorgangs (wenn der Drucker ohne Anschluss an einen Computer verwendet wird) und Auswerfen einer Seite.</li> <li>• Beenden eines Menüs und Zurückkehren zu den Standardeinstellungen.</li> </ul>
7	Taste "Start"	Starten von Kopier-, Scan- oder Faxvorgängen.
8	Taste "Auswählen"	<ul style="list-style-type: none"> <li>• Auswählen von Menüeinträgen.</li> <li>• Auswählen des zu druckenden Bilds (im Fotomodus).</li> <li>• Auslösen eines Papiervorschubs durch Drücken der Taste für 3 Sekunden.</li> </ul>

## Menüs des Bedienfelds

Wenn Sie die Taste **Menü**  drücken, werden die folgenden Menüs angezeigt. Drücken Sie die **Pfeiltasten**  , um durch die in der Anzeige verfügbaren Menüs zu blättern. Wenn die gewünschte Einstellung angezeigt wird, drücken Sie die Taste **Menü**  erneut, um die Einstellung zu speichern und zum nächsten verfügbaren Menü zu wechseln.



## Kopiermodus



Kopieren-Menüeintrag	Einstellungen
Farbe	<ul style="list-style-type: none"><li>• Farbe*</li><li>• Schwarzweiß</li></ul>
Kopien	1–99
Verkleinern/Vergrößern	<ul style="list-style-type: none"><li>• 50%</li><li>• 100%*</li><li>• 200%</li><li>• Benutzerdef.%</li><li>• Seite anp.</li><li>• 2x2 Poster</li><li>• 3x3 Poster</li><li>• 4x4 Poster</li><li>• 2¼ x 3¼ Zoll</li><li>• 3 x 5 Zoll</li><li>• 3½ x 5 Zoll</li><li>• 4 x 6 Zoll</li><li>• 5 x 7 Zoll</li><li>• 8 x 10 Zoll</li><li>• 8½ x 11 Zoll</li><li>• 8½ x 14 Zoll</li><li>• A6</li><li>• A5</li><li>• B5</li><li>• A4</li><li>• L</li><li>• 2L</li><li>• Hagaki</li><li>• 10 x 15 cm</li><li>• 13 x 18 cm</li></ul>
Kopierqualität	<ul style="list-style-type: none"><li>• Entwurf</li><li>• Normal</li><li>• Foto</li><li>• Automatisch*</li></ul>
Helligkeit	Drücken Sie die Taste <b>Auswählen</b>  , und passen Sie anschließend mit den <b>Pfeiltasten</b>   die Helligkeitseinstellung an.

<b>Kopieren-Menüeintrag</b>	<b>Einstellungen</b>
Papierformat	<ul style="list-style-type: none"><li>• 3 x 5 Zoll</li><li>• 3½ x 5 Zoll</li><li>• 4 x 6 Zoll</li><li>• 10 x 15 cm</li><li>• 5 x 7 Zoll</li><li>• 13 x 18 cm</li><li>• 8½ x 11 Zoll</li><li>• 8½ x 14 Zoll</li><li>• A6</li><li>• A5</li><li>• B5</li><li>• A4</li><li>• L</li><li>• 2L</li><li>• Hagaki</li><li>• 6 x 8 cm</li></ul>
Papiersorte	<ul style="list-style-type: none"><li>• Auto-Erkennung*</li><li>• Normal</li><li>• Beschichtet</li><li>• Glänzend</li><li>• Transparentfolie</li></ul>
Bild wiederholen	<ul style="list-style-type: none"><li>• 1x*</li><li>• 4x</li><li>• 9x</li><li>• 16x</li></ul>

<b>Kopieren-Menüeintrag</b>	<b>Einstellungen</b>
Größe des Originals	<ul style="list-style-type: none"> <li>• Automatisch</li> <li>• 2¼ x 3¼ Zoll</li> <li>• 3 x 5 Zoll</li> <li>• 3½ x 5 Zoll</li> <li>• 4 x 6 Zoll</li> <li>• 10 x 15 cm</li> <li>• 5 x 7 Zoll</li> <li>• 13 x 18 cm</li> <li>• 8 x 10 Zoll</li> <li>• 8½ x 11 Zoll</li> <li>• A6</li> <li>• A5</li> <li>• B5</li> <li>• A4</li> <li>• L</li> <li>• 2L</li> <li>• Hagaki</li> <li>• 6 x 8 cm</li> </ul>
Vorschau	Drücken Sie die Taste <b>Auswählen</b>  .
* Werkseinstellung	



### **Fotomodus**





Wenn eine Speicherkarte oder ein USB-Speicherschlüssel in den Drucker eingesetzt wurde, sind die folgenden Optionen verfügbar:

<b>Foto-Menüeintrag</b>	<b>Einstellungen</b>
Fotos/Ausdruck anz.	Drücken Sie die Taste <b>Auswählen</b>  . Weitere Informationen hierzu finden Sie unter "Drucken von Fotos von einer Speicherkarte oder einem USB-Schlüssel" auf Seite 35.
Auf Computer speichern	Drücken Sie die Taste <b>Auswählen</b>  . Weitere Informationen hierzu finden Sie unter "Drucken von Fotos von einer Speicherkarte oder einem USB-Schlüssel" auf Seite 35.
Diashow anzeigen	Drücken Sie die Taste <b>Auswählen</b>  . Weitere Informationen hierzu finden Sie unter "Drucken von Fotos von einer Speicherkarte oder einem USB-Schlüssel" auf Seite 35.



<b>Foto-Menüeintrag</b>	<b>Einstellungen</b>
Alle <x> Fotos drucken	Drücken Sie die Taste <b>Auswählen</b>  . Weitere Informationen hierzu finden Sie unter "Drucken von Fotos von einer Speicherkarte oder einem USB-Schlüssel" auf Seite 35.

Drücken Sie die Taste **Menü** , um die folgenden Einträge im Menü **Foto** aufzurufen.



<b>Foto-Menüeintrag</b>	<b>Einstellungen</b>
Farbe	<ul style="list-style-type: none"> <li>• Farbe*</li> <li>• Schwarzweiß</li> </ul>
Fotoformat	<ul style="list-style-type: none"> <li>• 2¼ x 3¼ Zoll</li> <li>• 3½ x 5 Zoll</li> <li>• 4 x 6 Zoll</li> <li>• 5 x 7 Zoll</li> <li>• 8 x 10 Zoll</li> <li>• L</li> <li>• 2L</li> <li>• 6 x 8 cm</li> <li>• 10 x 15 cm</li> <li>• 13 x 18 cm</li> <li>• 8½ x 11 Zoll</li> <li>• A4</li> <li>• A5</li> <li>• B5</li> <li>• A6</li> <li>• Hagaki</li> </ul>
Qualität	<ul style="list-style-type: none"> <li>• Entwurf</li> <li>• Normal</li> <li>• Foto</li> <li>• Automatisch*</li> </ul>
Helligkeit	Drücken Sie die Taste <b>Auswählen</b>  , und passen Sie anschließend mit den <b>Pfeiltasten</b>   die Helligkeitseinstellung an.

<b>Foto-Menüeintrag</b>	<b>Einstellungen</b>
Papierformat	<ul style="list-style-type: none"> <li>• 3 x 5 Zoll</li> <li>• 3½ x 5 Zoll</li> <li>• 4 x 6 Zoll</li> <li>• 10 x 15 cm</li> <li>• 5 x 7 Zoll</li> <li>• 13 x 18 cm</li> <li>• 8½ x 11 Zoll</li> <li>• 8½ x 14 Zoll</li> <li>• A6</li> <li>• A5</li> <li>• B5</li> <li>• A4</li> <li>• L</li> <li>• 2L</li> <li>• Hagaki</li> <li>• 6 x 8 cm</li> </ul>
Papiersorte	<ul style="list-style-type: none"> <li>• Auto-Erkennung*</li> <li>• Normal</li> <li>• Beschichtet</li> <li>• Glänzend</li> <li>• Transparentfolie</li> </ul>
Ausschneiden	Drücken Sie die Taste <b>Auswählen</b>  , und passen Sie anschließend mit den <b>Pfeiltasten</b>   das zuzuschneidende Bild an.
Um 90 Grad drehen	Drücken Sie die Taste <b>Auswählen</b>  .
Vorschau	Drücken Sie die Taste <b>Auswählen</b>  .
Rote Augen reduzieren	<ul style="list-style-type: none"> <li>• Ein</li> <li>• Aus*</li> </ul>
Automatische Bildverbesserung	<ul style="list-style-type: none"> <li>• Ein</li> <li>• Aus*</li> </ul>
Sepia-Farbtöne	<ul style="list-style-type: none"> <li>• Ein</li> <li>• Aus*</li> </ul>
* Werkseinstellung	

## Scanmodus

Das Untermenü **Scannen** ist nur verfügbar, wenn der Drucker an einen Computer oder einen Netzwerkadapter angeschlossen ist. Wenn Sie **Scannen** als Modus auswählen, werden Sie dazu aufgefordert, den Zielcomputer für das gescannte Dokument auszuwählen. Sie können durch die verfügbaren Computer blättern, indem Sie die **Pfeiltasten**   drücken. Wenn Sie die Taste **Menü**  drücken, wird der derzeit angezeigte Computernamen ausgewählt.

 **HINWEIS:** Wenn Ihr Drucker lokal angeschlossen ist, wird das Untermenü **Scannen** nicht angezeigt. Der Hostcomputer wird automatisch ausgewählt.

Scannen-Menüeintrag	Einstellungen
Farbe	<ul style="list-style-type: none"> <li>• Farbe*</li> <li>• Schwarzweiß</li> </ul>
Anwendung	Wählen Sie mit den <b>Pfeiltasten</b>   die Anwendung aus, in der das gescannte Dokument geöffnet werden soll.
* Werkseinstellung	

## Einrichtungsmodus

Menüeintrag im Installationsmodus	Einstellungen
Werkseinst. herst.	Drücken Sie die Taste <b>Auswählen</b>  .

<b>Menüeintrag im Installationsmodus</b>	<b>Einstellungen</b>
Sprache	<ul style="list-style-type: none"> <li>• Portugiesisch (Brasilien)</li> <li>• Tschechisch</li> <li>• Dänisch</li> <li>• Niederländisch</li> <li>• Englisch</li> <li>• Finnisch</li> <li>• Französisch</li> <li>• Deutsch</li> <li>• Griechisch</li> <li>• Italienisch</li> <li>• Japanisch</li> <li>• Norwegisch</li> <li>• Polnisch</li> <li>• Russisch</li> <li>• Spanisch</li> <li>• Schwedisch</li> </ul>
Einst. löschen, wenn:	<ul style="list-style-type: none"> <li>• Nie</li> <li>• Nach 2 Min.*</li> </ul>
* Werkseinstellung	

## **Wartungsmodus**

<b>Menüeintrag im Wartungsmodus</b>	<b>Einstellungen</b>
Tintenfüllstände	Drücken Sie die Taste <b>Auswählen</b>  .
Patrone wechseln	Drücken Sie die Taste <b>Auswählen</b>  .
Patronen ausrichten	Drücken Sie die Taste <b>Auswählen</b>  .
Patronen reinigen	Drücken Sie die Taste <b>Auswählen</b>  .
Testseite drucken	Drücken Sie die Taste <b>Auswählen</b>  .

# Einlegen von Papier

- 1 Fächern Sie das Papier auf.

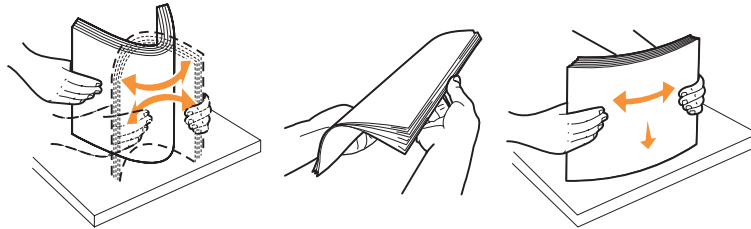

- 2 Richten Sie das Papier auf der Papierstütze mittig aus.
- 3 Passen Sie beide Papierführungen so an, dass sie an den Kanten des Papiers anliegen.

 **HINWEIS:** Ziehen Sie nicht gleichzeitig an beiden Papierführungen. Beim Verschieben einer Papierführung wird die andere entsprechend angepasst.

 **HINWEIS:** Drücken Sie Papier niemals mit Gewalt in den Drucker. Das Papier sollte flach auf der Oberfläche der Papierstütze aufliegen, und die Kanten sollten eng an beiden Papierführungen anliegen.

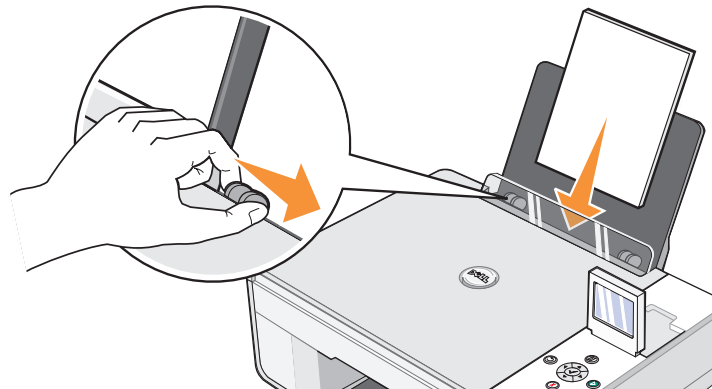



Fotopapier muss mit der kurzen Kante voran und der glänzenden bzw. Fotoseite nach oben eingelegt werden.

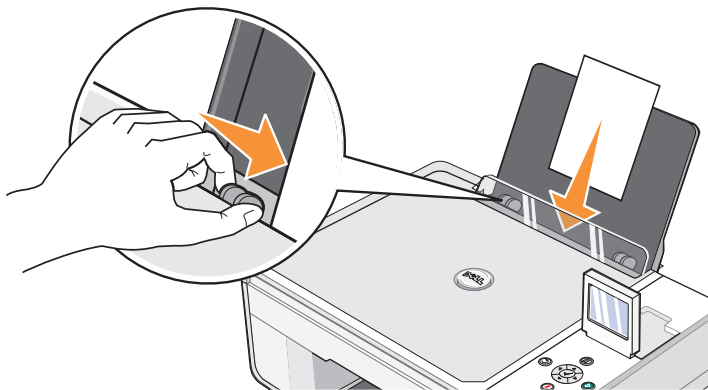

# Informationen zum automatischen Papiersortensensor

Der Drucker verfügt über einen automatischen Papiersortensensor, der die folgenden Papiersorten erkennen kann:

- Normal
- Transparentfolie
- Glanz-/Fotopapier

Wenn Sie eine dieser Papiersorten verwenden, wird sie vom Drucker erkannt und es wird automatisch eine Anpassung der Einstellungen für **Qualität/Geschwindigkeit** vorgenommen.

Papiersorte	Einstellungen für Qualität/Geschwindigkeit	
	Schwarze und Farbpatrone installiert	Foto- und Farbpatrone installiert
Normal	Normal	Foto
Transparentfolie	Normal	Foto
Glanz-/Fotopapier	Foto	Foto

 **HINWEIS:** Der Drucker kann das Papierformat nicht erkennen.

So wählen Sie ein Papierformat aus:

- 1 Klicken Sie bei geöffnetem Dokument auf **Datei** → **Drucken**.
- 2 Klicken Sie im Dialogfeld **Drucken** auf **Einstellungen** oder **Eigenschaften** (je nach Programm oder Betriebssystem).  
Das Dialogfeld **Druckeinstellungen** wird angezeigt.
- 3 Wählen Sie auf der Registerkarte **Druckereinrichtung** das Papierformat aus.
- 4 Klicken Sie auf **OK**.

Sofern Sie den automatischen Papiersortensensor nicht ausschalten, bleibt er immer aktiviert. So können Sie den automatischen Papiersortensensor für einen bestimmten Druckauftrag deaktivieren:

- 1 Klicken Sie bei geöffnetem Dokument auf **Datei** → **Drucken**.
- 2 Klicken Sie im Dialogfeld **Drucken** auf **Einstellungen** oder **Eigenschaften** (je nach Programm oder Betriebssystem).  
Das Dialogfeld **Druckeinstellungen** wird angezeigt.

- 3 Klicken Sie auf die Registerkarte **Druckereinrichtung**.
- 4 Wählen Sie die Papiersorte aus dem Dropdown-Menü **Druckmedium** aus.
- 5 Klicken Sie auf **OK**.

So können Sie den automatischen Papiersortensensor für sämtliche Druckaufträge deaktivieren:

- 1 Klicken Sie in *Windows XP* auf **Start** → **Systemsteuerung** → **Drucker und andere Hardware** → **Drucker und Faxgeräte**.  
Klicken Sie unter *Windows 2000* auf **Start** → **Einstellungen** → **Drucker**.
- 2 Klicken Sie mit der rechten Maustaste auf das Symbol für den Dell Photo AIO Printer 944.
- 3 Klicken Sie auf **Druckeinstellungen**.
- 4 Klicken Sie auf die Registerkarte **Druckereinrichtung**.
- 5 Wählen Sie die Papiersorte aus dem Dropdown-Menü **Druckmedium** aus.
- 6 Klicken Sie auf **OK**.



# Drucken

## Drucken eines Dokuments

- 1 Schalten Sie den Computer und den Drucker ein und stellen Sie sicher, dass sie miteinander verbunden sind.
- 2 Legen Sie das Papier mit der zu bedruckenden Seite nach oben ein. Weitere Informationen hierzu finden Sie unter "Einlegen von Papier" auf Seite 24.

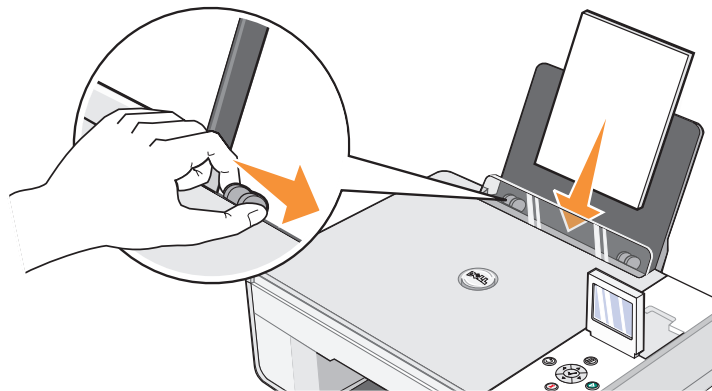

- 3 Klicken Sie bei geöffnetem Dokument auf **Datei** → **Drucken**.
- 4 So passen Sie die Druckeinstellungen an:
  - a Klicken Sie auf **Einstellungen, Eigenschaften, Optionen** oder **Einrichtung** (je nach dem verwendeten Programm oder Betriebssystem).  
Das Dialogfeld **Druckeinstellungen** wird angezeigt.
  - b Auf der Registerkarte **Druckereinrichtung** können Sie die Druckqualität und -geschwindigkeit, das Papierformat, Schwarzweiß- oder Farbdruck, Randloses Drucken, die Ausrichtung sowie die Anzahl der Kopien auswählen.
  - c Auf der Registerkarte **Erweitert** können Sie die Option für beidseitiges Drucken, das Layout und die Verwendung der Option **Automatisches Scharfzeichnen von Bildern** auswählen.

- d Nachdem Sie die gewünschten Änderungen in den **Druckeinstellungen** vorgenommen haben, klicken Sie unten auf dem Bildschirm auf **OK**, um zum Dialogfeld **Drucken** zurückzukehren.
- 5 Klicken Sie auf **OK** oder **Drucken** (je nach dem verwendeten Programm oder Betriebssystem).

## Drucken von Fotos

- 1 Legen Sie das Fotopapier mit der zu bedruckenden (glänzenden) Seite nach oben ein. Weitere Informationen hierzu finden Sie unter "Einlegen von Papier" auf Seite 24.

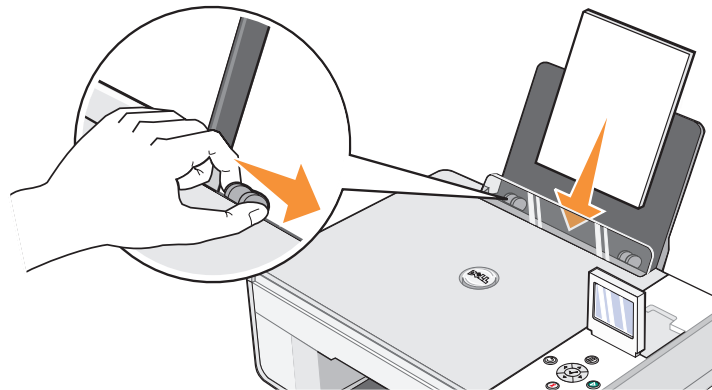

- 2 Zum Drucken von Fotos wird die Verwendung einer Farb- und einer Fototintenpatrone empfohlen. Weitere Informationen hierzu finden Sie unter "Austauschen von Tintenpatronen" auf Seite 81.
- 3 Klicken Sie bei geöffnetem Dokument auf **Datei** → **Drucken**.
- 4 Klicken Sie auf **Eigenschaften**, **Einstellungen**, **Optionen** oder **Einrichtung** (je nach Programm oder Betriebssystem), um die Druckeinstellungen anzupassen.

Das Dialogfeld **Druckeinstellungen** wird angezeigt.

-  **HINWEIS:** Wählen Sie bei Verwendung von Dell Picture Studio die Option **Alle Druckereinstellungen** aus, um die Druckereigenschaften anzuzeigen.
- 5 Wählen Sie auf der Registerkarte **Druckereinrichtung** die Option **Foto** aus. Wählen Sie anschließend aus dem Dropdown-Menü die dpi-Einstellungen für das Foto aus.
- 6 Wählen Sie das Papierformat, die Ausrichtung und die Anzahl der Kopien aus.

-  **HINWEIS:** Zum Drucken von Fotos wird Foto- oder Glanzpapier empfohlen.

- 7 Wenn Sie die Druckeinstellungen angepasst haben, klicken Sie auf **OK**.
- 8 Klicken Sie auf **OK** oder **Drucken** (je nach dem verwendeten Programm oder Betriebssystem).
- 9 Um zu verhindern, dass die Fotos zusammenkleben oder verschmieren, sollten Sie jedes Foto nach dem Druck aus der Papierablage nehmen.

 **HINWEIS:** Bevor Sie die ausgedruckten Fotos in ein Fotoalbum hinter Klarsichtfolien oder in einen Fotorahmen legen, sollten Sie sie für einen ausreichend langen Zeitraum (12 bis 24 Stunden, je nach den Umgebungsbedingungen) trocknen lassen. Hierdurch verlängern Sie die Lebensdauer der Ausdrücke.

## Drucken randloser Fotos



- 1 Die besten Ergebnisse erzielen Sie, wenn Sie Foto-/Glanzpapier einlegen und darauf achten, dass die zu bedruckende Seite nach oben zeigt. Weitere Informationen hierzu finden Sie unter "Einlegen von Papier" auf Seite 24.

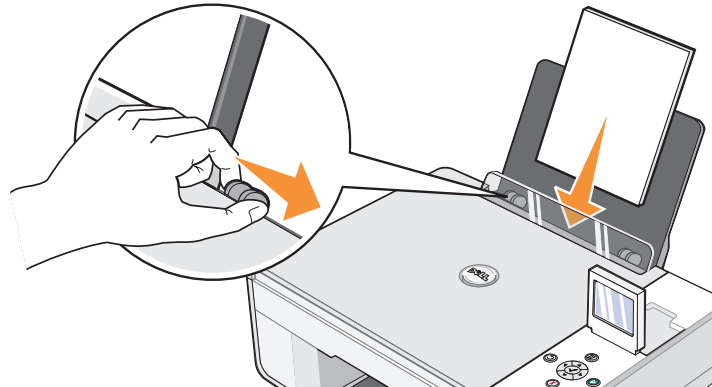

- 2 Zum Drucken von Fotos wird die Verwendung einer Farb- und einer Fototintenpatrone empfohlen. Weitere Informationen hierzu finden Sie unter "Austauschen von Tintenpatronen" auf Seite 81.
- 3 Klicken Sie bei geöffnetem Dokument auf **Datei** → **Drucken**.
- 4 Klicken Sie auf **Eigenschaften**, **Einstellungen**, **Optionen** oder **Einrichtung** (je nach Programm oder Betriebssystem), um die Druckeinstellungen anzupassen.  
Das Dialogfeld **Druckeinstellungen** wird angezeigt.
- 5 Wählen Sie auf der Registerkarte **Druckereinrichtung** die Option **Foto** aus. Wählen Sie anschließend aus dem Dropdown-Menü die dpi-Einstellungen für das Foto aus.
- 6 Aktivieren Sie das Kontrollkästchen **Randlos**, und legen Sie die Ausrichtung des Fotos und die gewünschte Anzahl der Kopien fest.
- 7 Wählen Sie auf der Registerkarte **Erweitert** das randlose Papierformat aus dem Dropdown-Menü aus, und klicken Sie anschließend auf **OK**.
- 8 Klicken Sie auf **OK** oder **Drucken** (je nach dem verwendeten Programm oder Betriebssystem).



# Drucken von Umschlägen

- 1 Schalten Sie den Computer und den Drucker ein, und stellen Sie sicher, dass sie miteinander verbunden sind.
- 2 Legen Sie bis zu 10 Umschläge so ein, dass sich der Briefmarkenbereich links oben befindet.

 **HINWEIS:** Sie können einen einzelnen Umschlag in die Papierstütze legen, ohne das darin befindliche Normalpapier vorher zu entfernen.

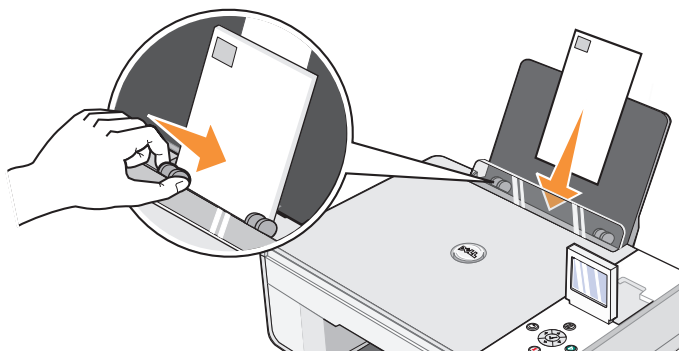

- 3 Klicken Sie bei geöffnetem Dokument auf **Datei → Drucken**.
- 4 Klicken Sie auf **Einstellungen, Eigenschaften, Optionen** oder **Einrichtung** (je nach dem verwendeten Programm oder Betriebssystem).

Das Dialogfeld **Druckeinstellungen** wird angezeigt.

- 5 Auf der Registerkarte **Druckereinrichtung** können Sie die Druckqualität und -geschwindigkeit, das Papierformat, Schwarzweiß- oder Farbdruck, die Ausrichtung sowie die Anzahl der Kopien auswählen.

 **HINWEIS:** Für Benutzer in Japan: Für den Briefverkehr innerhalb von Japan können Umschläge entweder im Hochformat mit dem Briefmarkenbereich in der rechten unteren Ecke oder im Querformat mit dem Briefmarkenbereich in der linken unteren Ecke bedruckt werden. Für den internationalen Briefverkehr drucken Sie Umschläge im Querformat mit dem Briefmarkenbereich in der oberen linken Ecke.

- 6 Nachdem Sie die Änderungen in den **Druckeigenschaften** vorgenommen haben, klicken Sie unten auf dem Bildschirm auf **OK**, um zum Dialogfeld **Drucken** zurückzukehren.
- 7 Klicken Sie auf **OK** oder **Drucken** (je nach dem verwendeten Programm oder Betriebssystem).

# Drucken von Fotos über eine PictBridge-fähige Digitalkamera

Der Drucker unterstützt mit PictBridge kompatible Kameras.

- 1 Schließen Sie das USB-Kabel an die Kamera an.
- 2 Verbinden Sie das andere Ende des USB-Kabels mit dem PictBridge-Anschluss vorne am Drucker.

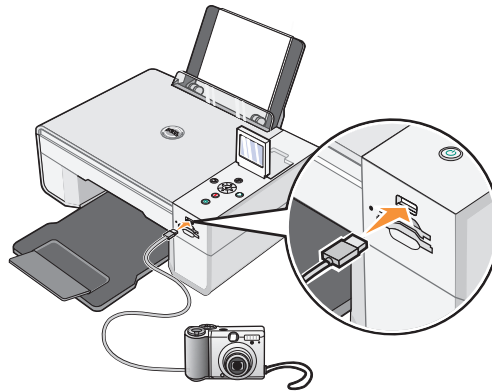

- HINWEIS:** Wenn der Drucker nicht mit einem Computer verbunden ist und eine PictBridge-Kamera an den Drucker angeschlossen wird, stehen einige Tastenfunktionen am Bedienfeld des Druckers nicht zur Verfügung. Sobald die PictBridge-Kamera vom Drucker getrennt wird, stehen diese Optionen wieder zur Verfügung.
- 3 Schalten Sie die Digitalkamera ein. Weitere Informationen zur Auswahl der geeigneten USB-Einstellungen der Kamera, zur PictBridge-Verbindung und zu ihrer Verwendung finden Sie in den Anweisungen, die Ihrer Kamera beiliegen.
- HINWEIS:** Bei vielen Digitalkameras stehen zwei USB-Modi zur Auswahl: Computer und Drucker (bzw. PTP). Beim Drucken über PictBridge sollte die USB-Auswahl für den Drucker (PTP) verwendet werden. Weitere Informationen finden Sie in der Dokumentation zu Ihrer Kamera.

# Drucken von Fotos von einer Speicherkarte oder einem USB-Schlüssel

Bei den meisten Digitalkameras werden die Fotos auf einer Speicherkarte gespeichert. Der Dell Photo AIO Printer 944 unterstützt folgende digitale Medien:

- CompactFlash Typ I
- CompactFlash Typ II (MicroDrive)
- Memory Stick
- Memory Stick PRO
- SmartMedia
- Secure Digital
- MultiMediaCard
- xD-Picture Card

Speicherkarten werden mit der Etikettenseite nach oben eingesetzt. Der Kartenleser weist zwei Steckplätze für diese Medien auf sowie ein kleines Lämpchen, das blinkt, wenn die Karte gelesen wird oder Daten übertragen werden.

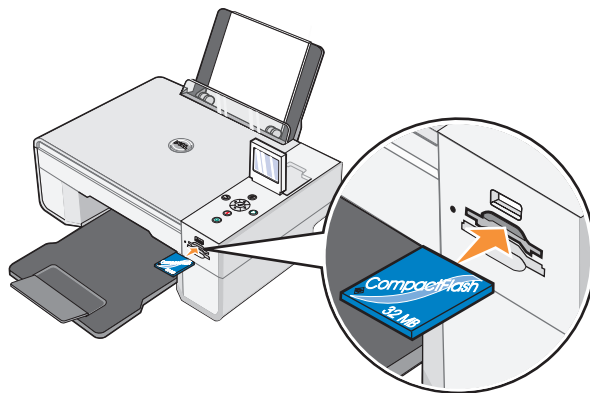

 **HINWEIS:** Entfernen Sie keinesfalls die Karte, während sie gelesen wird. Andernfalls können Daten beschädigt werden.

Der PictBridge-Anschluss kann auch für den Zugriff auf Informationen verwendet werden, die auf USB-Speicherschlüsseln gespeichert sind. Folgende USB-Speicherschlüssel sind für die Verwendung mit diesem All-In-One Gerät zertifiziert:

- DELL - High Speed-USB 2.0-Speicherschlüssel mit 256 MB, Teilenummer 311-4341
- DELL - High Speed-USB 2.0-Speicherschlüssel mit 128 MB, Teilenummer 311-4340
- DELL - High Speed-USB 2.0-Speicherschlüssel mit 64 MB, Teilenummer 311-4339

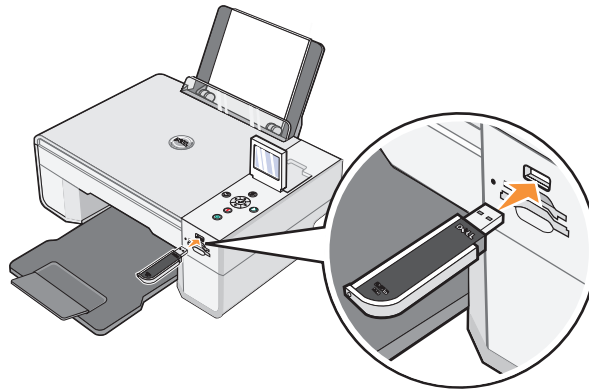





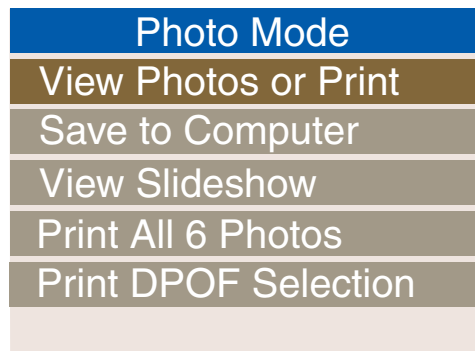

Nach dem Einsetzen einer Speicherkarte oder eines USB-Speicherschlüssels wird das Menü **Fotomodus** angezeigt.

 **HINWEIS:** Setzen Sie immer nur eine Speicherkarte bzw. einen USB-Speicherschlüssel ein.



## Anzeigen bzw. Drucken von Fotos

- 1 Blättern Sie im Menü **Fotomodus** zur Option **Fotos/Ausdruck anz**, und drücken Sie dann die Taste **Auswählen**  auf dem Bedienfeld.
- 2 Drücken Sie den Links- bzw. Rechtspfeil  , um durch die Fotos auf der Speicherkarte bzw. auf dem USB-Speicherschlüssel zu blättern.
- 3 Drücken Sie die Taste **Auswählen** , um ein Foto zum Drucken auszuwählen. Drücken Sie den Aufwärts- bzw. Abwärtspfeil  , um die Anzahl der Kopien anzugeben.
- 4 Drücken Sie die Taste **Start** , um den Druck zu starten.



**HINWEIS:** Es können nur Fotos, die im JPG-Format oder in bestimmten TIFF-Formaten vorliegen, direkt von der Speicherkarte oder dem USB-Speicherschlüssel gedruckt werden. Wenn Sie die in einem anderem Dateiformat auf der Speicherkarte oder dem USB-Speicherschlüssel gespeicherten Fotos drucken möchten, müssen Sie die Fotos zunächst auf dem Computer speichern.

## Speichern von Fotos auf dem Computer

Blättern Sie an der Anzeige im Menü **Fotomodus** zu **Auf Computer speichern**, und drücken Sie dann auf dem Bedienfeld die Taste **Auswählen** . Alle Fotos auf der Speicherkarte bzw. dem USB-Speicherschlüssel werden auf den Computer übertragen und im **Speicherkarten-Manager** geöffnet. Weitere Informationen zur Verwendung des **Speicherkarten-Managers** finden Sie unter [Verwenden des Speicherkarten-Managers](#).

## Anzeigen einer Diashow

Blättern Sie an der Anzeige im Menü **Fotomodus** zur Option **Diashow anzeigen**, und drücken Sie dann auf dem Bedienfeld die Taste **Auswählen** . Der Drucker zeigt die einzelnen Fotos auf der Speicherkarte bzw. dem USB-Speicherschlüssel an.

## Drucken aller Fotos auf der Speicherkarte bzw. dem USB-Speicherschlüssel

Blättern Sie im Menü **Fotomodus** zur Option **Alle <X> Fotos drucken**, und drücken Sie dann auf dem Bedienfeld die Taste **Auswählen** . Der Drucker druckt alle Fotos auf der Speicherkarte bzw. dem USB-Speicherschlüssel.

























**HINWEIS:** Es können nur Fotos, die im JPG-Format oder in bestimmten TIFF-Formaten vorliegen, direkt von der Speicherkarte oder dem USB-Speicherschlüssel gedruckt werden. Wenn Sie die in einem anderem Dateiformat auf der Speicherkarte oder dem USB-Speicherschlüssel gespeicherten Fotos drucken möchten, müssen Sie die Fotos zunächst auf dem Computer speichern.







## Anpassen von Fotos auf einer Speicherkarte oder einem USB-Speicherschlüssel







Sie können die Bilder auf einer Speicherkarte oder einem USB-Speicherschlüssel vor dem Drucken anpassen, beispielsweise durch Zuschneiden, Reduzieren roter Augen oder Drehen.

### Zuschneiden von Fotos







- 1 Setzen Sie eine Speicherkarte oder einen USB-Speicherschlüssel in den Drucker ein.
- 2 Drücken Sie den Aufwärts- bzw. Abwärtspfeil  , um **Fotos/Ausdruck anz.** zu markieren, und drücken Sie dann die Taste **Auswählen** .
- 3 Drücken Sie den Aufwärts- bzw. Abwärtspfeil  , bis das Bild angezeigt wird, das Sie zuschneiden möchten, und drücken Sie dann die Taste **Auswählen** .
- 4 Drücken Sie die Taste **Menü** .
- 5 Drücken Sie den Aufwärts- bzw. Abwärtspfeil  , bis **Ausschneiden** angezeigt wird.
- 6 Drücken Sie die Taste **Auswählen** .
- 7 Drücken Sie den Links- bzw. Rechtspfeil  , um die Bildgröße zu ändern, und drücken Sie dann die Taste **Auswählen** .
- 8 Drücken Sie die entsprechende Pfeiltaste    , um den Bildbereich anzupassen, den Sie zuschneiden möchten, und drücken Sie dann die Taste **Auswählen** .
- 9 Drücken Sie den Aufwärts- bzw. Abwärtspfeil  , um die gewünschte Anzahl an Kopien auszuwählen, und drücken Sie dann die Taste **Start** , um eine Vorschau des Bilds anzuzeigen.
- 10 Drücken Sie die Taste **Start** , um den Druck zu starten.

### Drehen von Fotos

- 1 Setzen Sie eine Speicherkarte oder einen USB-Speicherschlüssel in den Drucker ein.
- 2 Drücken Sie den Aufwärts- bzw. Abwärtspfeil  , um **Fotos/Ausdruck anz.** zu markieren, und drücken Sie dann die Taste **Auswählen** .
- 3 Drücken Sie den Aufwärts- bzw. Abwärtspfeil  , bis das Bild angezeigt wird, das Sie drehen möchten, und drücken Sie dann die Taste **Auswählen** .
- 4 Drücken Sie die Taste **Menü** .







- 5 Drücken Sie den Aufwärts- bzw. Abwärtspfeil  , bis **Um 90 Grad drehen** angezeigt wird.
- 6 Drücken Sie die Taste **Auswählen** .
- 7 Drücken Sie den Aufwärts- bzw. Abwärtspfeil  , um die gewünschte Anzahl an Kopien auszuwählen, und drücken Sie dann die Taste **Start** , um eine Vorschau des Bilds anzuzeigen.
- 8 Drücken Sie die Taste **Start** , um den Druck zu starten.

### Verwenden der Funktion zum Reduzieren roter Augen

- 1 Setzen Sie eine Speicherkarte oder einen USB-Speicherschlüssel in den Drucker ein.
- 2 Drücken Sie die Taste **Menü** .
- 3 Drücken Sie den Aufwärts- bzw. Abwärtspfeil  , bis **Rote Augen reduzieren** angezeigt wird.
- 4 Drücken Sie den Links- bzw. Rechtspfeil  , bis **Ein für alle Fotos** angezeigt wird, und drücken Sie dann die Taste **Auswählen** .







Die Funktion **Rote Augen reduzieren** wird auf alle Bilder angewandt, die Sie zum Drucken auf der Speicherkarte bzw. dem USB-Speicherschlüssel auswählen, bis Sie diese Funktion wieder deaktivieren.

So deaktivieren Sie die Funktion **Rote Augen reduzieren**:

- 1 Setzen Sie eine Speicherkarte oder einen USB-Speicherschlüssel in den Drucker ein.
- 2 Drücken Sie die Taste **Menü** .
- 3 Drücken Sie den Aufwärts- bzw. Abwärtspfeil  , bis **Rote Augen reduzieren** angezeigt wird.
- 4 Drücken Sie den Links- bzw. Rechtspfeil  , bis **Aus** angezeigt wird, und drücken Sie dann die Taste **Auswählen** .







## Verwenden der automatischen Bildverbesserung

Mit der **automatischen Bildverbesserung** kann die Bildschärfe und so das Aussehen der Bilder verbessert werden.







- 1 Setzen Sie eine Speicherkarte oder einen USB-Speicherschlüssel in den Drucker ein.
- 2 Drücken Sie die Taste **Menü** .
- 3 Drücken Sie den Aufwärts- bzw. Abwärtspfeil  , bis **Automatische Bildverbesserung** angezeigt wird.
- 4 Drücken Sie den Links- bzw. Rechtspfeil  , bis **Ein für alle Fotos** angezeigt wird, und drücken Sie dann die Taste **Auswählen** .

Die Funktion **Automatische Bildverbesserung** wird auf alle Bilder angewandt, die Sie zum Drucken auf der Speicherkarte bzw. dem USB-Speicherschlüssel auswählen, bis Sie diese Funktion wieder deaktivieren.

So deaktivieren Sie die Funktion **Automatische Bildverbesserung**:

- 1 Setzen Sie eine Speicherkarte oder einen USB-Speicherschlüssel in den Drucker ein.
- 2 Drücken Sie die Taste **Menü** .
- 3 Drücken Sie den Aufwärts- bzw. Abwärtspfeil  , bis **Automatische Bildverbesserung** angezeigt wird.
- 4 Drücken Sie den Links- bzw. Rechtspfeil  , bis **Aus** angezeigt wird, und drücken Sie dann die Taste **Auswählen** .







## Drucken von Fotos in Sepia-Farbtönen

- 1 Setzen Sie eine Speicherkarte oder einen USB-Speicherschlüssel in den Drucker ein.
- 2 Drücken Sie die Taste **Menü** .
- 3 Drücken Sie den Aufwärts- bzw. Abwärtspfeil  , bis **Sepia-Farbtöne** angezeigt wird.
- 4 Drücken Sie den Links- bzw. Rechtspfeil  , bis **Ein für alle Fotos** angezeigt wird, und drücken Sie dann die Taste **Auswählen** .

Die Funktion **Sepia-Farbtöne** wird auf alle Bilder angewandt, die Sie zum Drucken auf der Speicherkarte bzw. dem USB-Speicherschlüssel auswählen, bis Sie diese Funktion wieder deaktivieren.



So deaktivieren Sie die Funktion **Sepia-Farbtöne**:

- 1** Setzen Sie eine Speicherkarte oder einen USB-Speicherschlüssel in den Drucker ein.
- 2** Drücken Sie die Taste **Menü** .
- 3** Drücken Sie den Aufwärts- bzw. Abwärtspfeil  , bis **Sepia-Farbtöne** angezeigt wird.
- 4** Drücken Sie den Links- bzw. Rechtspfeil  , bis **Aus** angezeigt wird, und drücken Sie dann die Taste **Auswählen** .



# Kopieren

## Kopieren von Dokumenten mithilfe des Bedienfelds

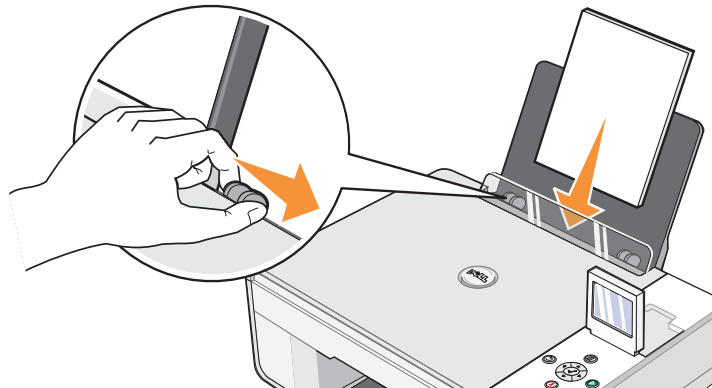

- 1 Schalten Sie den Drucker ein.
- 2 Legen Sie Papier ein. Weitere Informationen hierzu finden Sie unter "Einlegen von Papier" auf Seite 24.



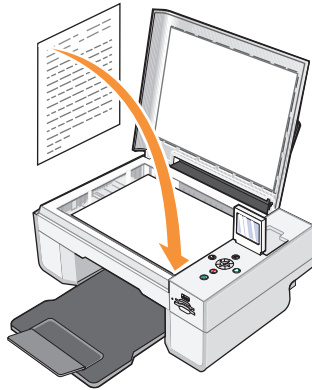

- 3 Öffnen Sie die obere Abdeckung.

- 4 Legen Sie das zu kopierende Dokument mit der bedruckten Seite nach unten auf das Scannerglas. Stellen Sie sicher, dass die obere linke Ecke der Vorderseite des Dokuments an dem Pfeil auf dem Drucker ausgerichtet ist.



- 5 Schließen Sie die obere Abdeckung.
- 6 Drücken Sie zum Ändern der Kopiereinstellungen die Taste **Menü** . Weitere Informationen hierzu finden Sie unter "Menüs des Bedienfelds" auf Seite 16.
- 7 Drücken Sie im Bedienfeld die Taste **Start** . Zum Kopieren wird die aktuelle Kopierauswahl verwendet (Farbe oder Schwarzweiß).

Im Display des Bedienfelds erscheint der Text *Kopiervorgang*.

 **HINWEIS:** Wenn Sie die Taste **Start**  drücken, ohne zuvor eine Kopierauswahl angegeben zu haben, wird die Kopier standardmäßig in Farbe gedruckt.

# Kopieren von Dokumenten mithilfe des Computers

- 1 Schalten Sie den Computer und den Drucker ein und stellen Sie sicher, dass sie miteinander verbunden sind.
- 2 Legen Sie Papier ein. Weitere Informationen hierzu finden Sie unter "Einlegen von Papier" auf Seite 24.

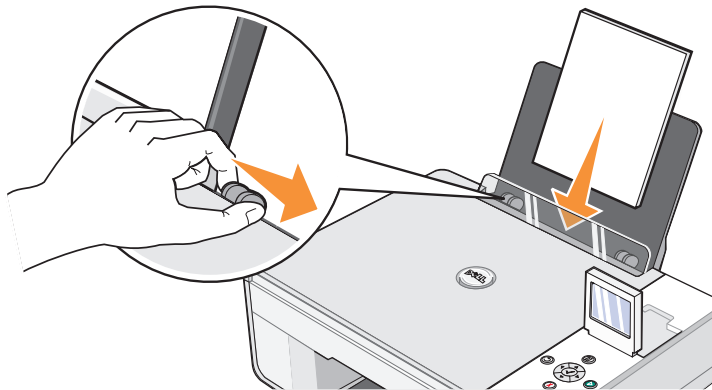

- 3 Öffnen Sie die obere Abdeckung.
- 4 Legen Sie das zu kopierende Dokument mit der bedruckten Seite nach unten auf das Scannerglas. Stellen Sie sicher, dass die obere linke Ecke der Vorderseite des Dokuments an dem Pfeil auf dem Drucker ausgerichtet ist.

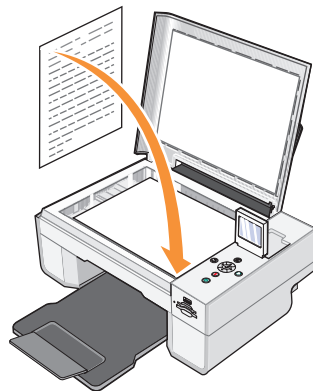

- 5 Schließen Sie die obere Abdeckung.

- 6 Klicken Sie auf **Start** → **Programme** oder **Alle Programme** → **Dell Drucker** → **Dell Photo AIO Printer 944** → **Dell All-In-One Center**.  
Das **Dell All-In-One Center** wird geöffnet.
- 7 Wählen Sie in den Dropdown-Menüs unter **Kopieren** die Anzahl der Kopien (1–99) und die Farbeinstellung aus.
- 8 Klicken Sie auf **Weitere Kopiereinstellungen anzeigen**, um:
  - eine Kopierqualität auszuwählen,
  - das Papierformat auszuwählen,
  - das Format des Originaldokuments auszuwählen,
  - die Helligkeit des Dokuments anzupassen,
  - das Dokument zu vergrößern oder zu verkleinern.
- 9 Wenn Sie die Einstellungen angepasst haben, klicken Sie auf **Jetzt kopieren**.

## Kopieren von Fotos über das Bedienfeld

- 1 Schalten Sie den Drucker ein.
- 2 Legen Sie Fotopapier mit der zu bedruckenden (glänzenden) Seite nach oben ein. Weitere Informationen hierzu finden Sie unter "Einlegen von Papier" auf Seite 24.

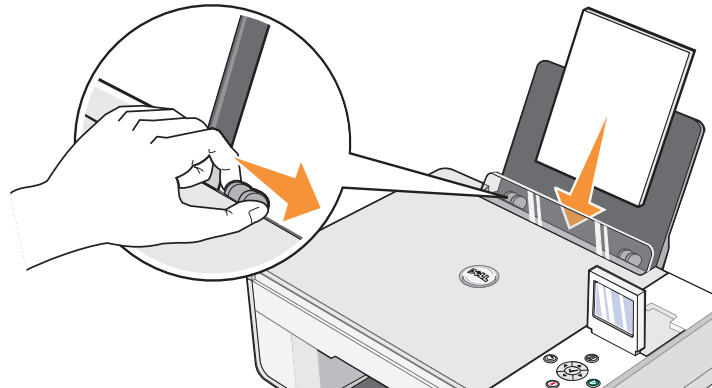

- 3 Öffnen Sie die obere Abdeckung.

- 4 Legen Sie das zu kopierende Foto mit der bedruckten Seite nach unten auf das Scannerglas. Stellen Sie sicher, dass die obere linke Ecke der Vorderseite des Fotos an dem Pfeil auf dem Drucker ausgerichtet ist.

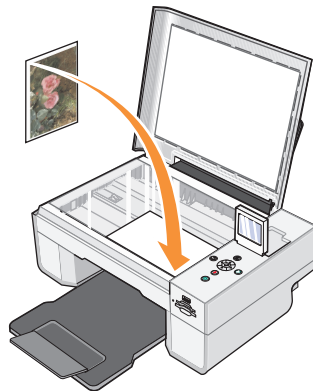

- 5 Schließen Sie die obere Abdeckung.
- 6 Wählen Sie im Untermenü **Kopierqualität** die Option **Foto** aus. Weitere Informationen hierzu finden Sie unter "Menüs des Bedienfelds" auf Seite 16.
- 7 Drücken Sie die Taste **Start** .

## Kopieren von Fotos mithilfe des Computers

- 1 Schalten Sie den Computer und den Drucker ein und stellen Sie sicher, dass sie miteinander verbunden sind.
- 2 Legen Sie Fotopapier mit der zu bedruckenden (glänzenden) Seite nach oben ein. Weitere Informationen hierzu finden Sie unter "Einlegen von Papier" auf Seite 24.

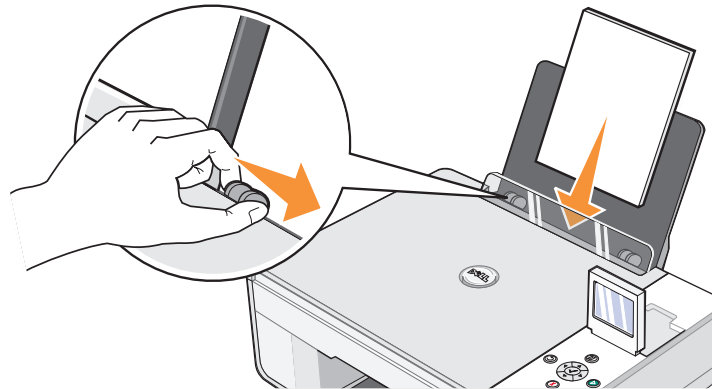

- 3 Öffnen Sie die obere Abdeckung.
- 4 Legen Sie das zu kopierende Foto mit der bedruckten Seite nach unten auf das Scannerglas. Stellen Sie sicher, dass die obere linke Ecke der Vorderseite des Fotos an dem Pfeil auf dem Drucker ausgerichtet ist.

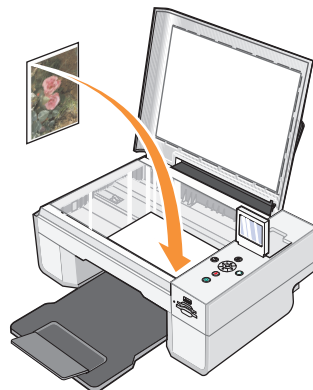

- 5 Schließen Sie die obere Abdeckung.



- 6** Klicken Sie auf **Start** → **Programme** oder **Alle Programme** → **Dell Drucker** → **Dell Photo AIO Printer 944** → **Dell All-In-One Center**.  
Das **Dell All-In-One Center** wird geöffnet.
- 7** Klicken Sie auf **Vorschau anzeigen**.
- 8** Passen Sie die punktierten Linien so an, dass sie den Teil des Bildes umschließen, den Sie drucken möchten.
- 9** Wählen Sie im Bereich **Kopieren** die Menge aus, und wählen Sie eine Fotooption (**Farbfoto** oder **Schwarzweißfoto**) aus.
- 10** Klicken Sie auf **Weitere Kopiereinstellungen anzeigen**, um:
  - eine Kopierqualität auszuwählen,
  - das Papierformat auszuwählen,
  - das Format des Originaldokuments festzulegen,
  - die Helligkeit des Dokuments zu verändern,
  - das Dokument zu vergrößern oder zu verkleinern.
- 11** Wenn Sie das Bild Ihren Wünschen entsprechend angepasst haben, klicken Sie auf **Jetzt kopieren**.

# Ändern der Kopiereinstellungen

- 1 Klicken Sie auf **Start** → **Programme** oder **Alle Programme** → **Dell Drucker** → **Dell Photo AIO Printer 944** → **Dell All-In-One Center**.

Das **Dell All-In-One Center** wird geöffnet.

- 2 Wählen Sie eine Kopiermenge und -farbe aus.
- 3 Klicken Sie auf **Weitere Kopiereinstellungen anzeigen**, um:
  - eine Kopierqualität auszuwählen,
  - das Papierformat auszuwählen,
  - das Format des Originaldokuments auszuwählen,
  - die Helligkeit des Dokuments anzupassen,
  - das Dokument zu vergrößern oder zu verkleinern.

- 4 Klicken Sie auf die Schaltfläche **Erweitert**, um Optionen wie das Papierformat oder die Qualität zu ändern.

- 5 Um Änderungen vorzunehmen, klicken Sie auf die folgenden Registerkarten:

Registerkarte:	Zweck
Drucken	<ul style="list-style-type: none"> <li>• Auswählen von Papierformat und -sorte</li> <li>• Auswahl von Optionen für das Drucken ohne Rand</li> <li>• Auswahl der Druckqualität</li> </ul>
Scannen	<ul style="list-style-type: none"> <li>• Auswählen von Farbtiefe und Scanauflösung</li> <li>• Automatisches Zuschneiden des gescannten Objekts</li> </ul>
Bildverbesserungen	<ul style="list-style-type: none"> <li>• Glätten (Entzerren) der Bilder nach dem Scannen</li> <li>• Verbessern der Schärfe verschwommener Bilder</li> <li>• Anpassen der Helligkeit des Bildes</li> <li>• Anpassen der Farbkorrekturkurve (Gamma) des Bildes</li> </ul>
Bildmuster	<ul style="list-style-type: none"> <li>• Glätten der Konvertierung von grauen Bildern in schwarzweiße Punktmuster (Rasterung)</li> <li>• Entfernen der Bildmuster von Zeitschriften/Zeitungen (Moiré entfernen)</li> <li>• Verringern des Hintergrundstörfaktors bei Farbdokumenten</li> </ul>

- 6 Wenn Sie die Einstellungen Ihren Wünschen entsprechend angepasst haben, klicken Sie auf **OK** und anschließend auf **Jetzt kopieren**.

# Scannen

## Scannen von Dokumenten

Sie können über das Bedienfeld oder über Ihren Computer mit Ihrem Drucker scannen.

- 1 Schalten Sie den Computer und den Drucker ein und stellen Sie sicher, dass sie miteinander verbunden sind.
- 2 Öffnen Sie die obere Abdeckung.
- 3 Legen Sie das Dokument, das Sie scannen möchten, mit der bedruckten Seite nach unten auf das Scannerglas. Stellen Sie sicher, dass die obere linke Ecke der Vorderseite des Dokuments an dem Pfeil auf dem Drucker ausgerichtet ist.

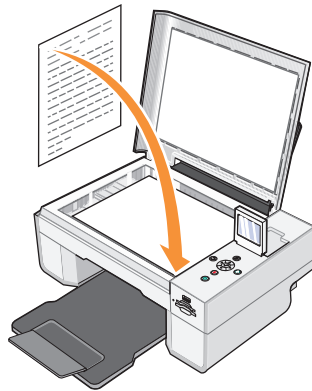

- 4 Schließen Sie die obere Abdeckung.
- 5 Öffnen Sie das Dell All-In-One Center, indem Sie auf **Start** → **Programme** oder **Alle Programme** → **Dell Drucker** → **Dell Photo AIO Printer 944** → **Dell All-In-One Center** klicken.

Das Dell All-In-One Center wird geöffnet.

**HINWEIS:** Sie können das **Dell All-In-One Center** auch über das Bedienfeld auf Ihrem Drucker öffnen. Wenn sich der Drucker im Scanmodus befindet, drücken Sie die Taste **Start**. Auf Ihrem Computer wird das **Dell All-In-One Center** geöffnet.

- 6 Wählen Sie im Dropdown-Menü **Gesamttes Bild senden an** : eine Anwendung als Scan-Ziel aus. Wählen Sie beispielsweise **Fax** aus, um ein Bild zu scannen, das Sie faxen möchten.
-  **HINWEIS:** Falls die zu verwendende Anwendung nicht in der Liste aufgeführt ist, wählen Sie im Dropdown-Feld **Weitere Suche...** aus. Klicken Sie im nächsten Bildschirm auf **Hinzufügen**, um die Anwendung zu suchen und in die Liste aufzunehmen.
- 7 Klicken Sie auf **Weitere Scaneinstellungen anzeigen**, um:
  - den zu scannenden Dokumenttyp auszuwählen,
  - die Scanqualität auszuwählen.
- 8 Klicken Sie auf **Jetzt scannen**, um den Scanvorgang auszuführen.

## Scannen von Fotos

- 1 Schalten Sie den Computer und den Drucker ein, und stellen Sie sicher, dass sie miteinander verbunden sind.
- 2 Öffnen Sie die obere Abdeckung.
- 3 Legen Sie das Foto, das Sie scannen möchten, mit der bedruckten Seite nach unten auf das Scannerglas. Stellen Sie sicher, dass die obere linke Ecke der Vorderseite des Fotos an dem Pfeil auf dem Drucker ausgerichtet ist.

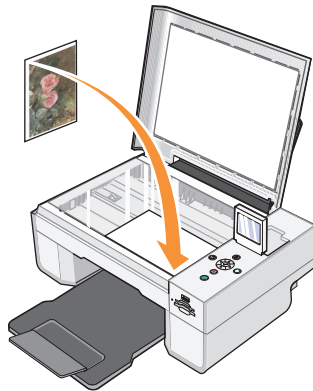

- 4 Schließen Sie die obere Abdeckung.

- 5 Öffnen Sie das Dell All-In-One Center, indem Sie auf **Start** → **Programme** oder **Alle Programme** → **Dell Drucker** → **Dell Photo AIO Printer 944** → **Dell All-In-One Center** klicken.

Das **Dell All-In-One Center** wird geöffnet.

 **HINWEIS:** Sie können das **Dell All-In-One Center** auch über das Bedienfeld auf Ihrem Drucker öffnen. Wenn sich der Drucker im **Scanmodus** befindet, drücken Sie die Taste **Start**. Auf Ihrem Computer wird das **Dell All-In-One Center** geöffnet.

- 6 Klicken Sie auf **Vorschau anzeigen**, um das gescannte Bild zu sehen.
- 7 Passen Sie die gepunkteten Linien so an, dass sie den Teil des Bilds umschließen, den Sie scannen möchten.
- 8 Wählen Sie im Dropdown-Menü **Gescanntes Bild senden an:** das Programm aus, das Sie verwenden möchten.

 **HINWEIS:** Falls die zu verwendende Anwendung nicht in der Liste aufgeführt ist, wählen Sie im Dropdown-Feld **Weitere Suche...** aus. Klicken Sie im Bildschirm, der jetzt angezeigt wird, auf **Hinzufügen**, um die Anwendung zu finden und in die Liste aufzunehmen.

- 9 Klicken Sie auf **Weitere Scaneinstellungen anzeigen**, um:
  - den zu scannenden Dokumenttyp auszuwählen,
  - die Scanqualität auszuwählen.

- 10 Wenn Sie das Bild Ihren Wünschen entsprechend angepasst haben, klicken Sie auf **Jetzt scannen**.

Wenn die Verarbeitung des Dokuments abgeschlossen ist, wird das ausgewählte Programm geöffnet.

## Scannen mehrerer Seiten oder Bilder

- 1 Schalten Sie den Computer und den Drucker ein und stellen Sie sicher, dass sie miteinander verbunden sind.
- 2 Öffnen Sie die obere Abdeckung.
- 3 Legen Sie die erste Seite des Dokuments, das Sie kopieren möchten, mit der bedruckten Seite nach unten auf das Scannerglas. Stellen Sie sicher, dass die obere linke Ecke der Vorderseite des Blatts an dem Pfeil auf dem Drucker ausgerichtet ist.

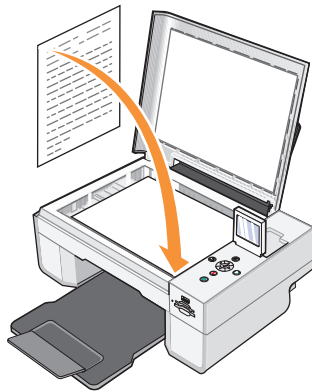

- 4 Schließen Sie die obere Abdeckung.
- 5 Öffnen Sie das Dell All-In-One Center, indem Sie auf **Start** → **Programme** oder **Alle Programme** → **Dell Drucker** → **Dell Photo AIO Printer 944** → **Dell All-In-One Center** klicken.

Das Dell All-In-One Center wird geöffnet.

- HINWEIS:** Sie können das **Dell All-In-One Center** auch über das Bedienfeld auf Ihrem Drucker öffnen. Wenn sich der Drucker im **Scanmodus** befindet, drücken Sie die Taste **Start**. Auf Ihrem Computer wird das **Dell All-In-One Center** geöffnet.
- 6 Wählen Sie im Dropdown-Menü **Gescanntes Bild senden an:** eine Anwendung als Scan-Ziel aus.
- HINWEIS:** Falls die zu verwendende Anwendung nicht in der Liste aufgeführt ist, wählen Sie im Dropdown-Feld **Weitere Suche...** aus. Klicken Sie im nächsten Bildschirm auf **Hinzufügen**, um die Anwendung zu suchen und in die Liste aufzunehmen.
- 7 Klicken Sie auf **Weitere Scaneinstellungen anzeigen**, um:
  - den zu scannenden Dokumenttyp auszuwählen,
  - die Scanqualität auszuwählen.

- 8 Klicken Sie auf die Schaltfläche **Erweitert**.
- 9 Klicken Sie auf der Registerkarte **Scannen** auf das Kontrollkästchen **Vor Ausgabe mehrere Objekte scannen**.
- 10 Klicken Sie auf **OK**.
- 11 Wenn Sie das Bild Ihren Wünschen entsprechend angepasst haben, klicken Sie auf **Jetzt scannen**.  
Nachdem Sie die erste Seite gescannt haben, wird in der Anzeige das Einlegen der nächsten Seite angefordert.
- 12 Legen Sie die nächste Seite auf das Scannerglas, und klicken Sie auf **Ja**. Wiederholen Sie diese Schritte, bis Sie alle Seiten gescannt haben.
- 13 Wenn Sie den Scanvorgang abgeschlossen haben, klicken Sie auf **Nein**. Das Programm wird mit den gescannten Seiten geöffnet.

## Scannen von Fotos oder Dokumenten über ein Netzwerk

Wenn der Drucker an ein Netzwerk angeschlossen ist, können Sie Fotos oder Dokumente scannen und über das Netzwerk an beliebige Computer senden.







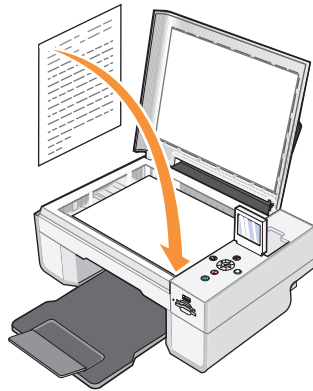

**HINWEIS:** Die Druckersoftware muss auf dem Computer installiert sein. Verwenden Sie zum Installieren der Druckersoftware die *Drivers and Utilities*-CD.









- 1 Schalten Sie den Drucker und den externen Netzwerkadapter ein, und stellen Sie sicher, dass sie miteinander verbunden sind.
- 2 Öffnen Sie die obere Abdeckung.

- 3 Legen Sie das Dokument, das Sie scannen möchten, mit der bedruckten Seite nach unten auf das Scannerglas. Stellen Sie sicher, dass die obere linke Ecke der Vorderseite des Dokuments an dem Pfeil auf dem Drucker ausgerichtet ist.



- 4 Schließen Sie die obere Abdeckung.
- 5 Drücken Sie im Bedienfeld auf die **Pfeiltasten**  , bis **Scanmodus** markiert ist, und drücken Sie anschließend die Taste **Auswählen** .
- 6 Blättern Sie mit den Pfeiltasten   durch die verfügbaren Computer, bis der Computer angezeigt wird, an den Sie das Foto bzw. das Dokument senden möchten. Drücken Sie anschließend die Taste **Auswählen** .

 **HINWEIS:** Wenn Ihr Drucker lokal angeschlossen ist, wird das Untermenü **Scannen** nicht angezeigt, und der Hostcomputer wird automatisch ausgewählt.

- 7 Geben Sie gegebenenfalls die PIN-Nummer für den Computer ein. Wählen Sie mit dem Aufwärts- bzw. Abwärtspfeil   eine Zahl (0-9) aus, und springen Sie mit dem Links- bzw. Rechtspfeil   zum nächsten Feld.
- 8 Blättern Sie mit den **Pfeiltasten**   zu der Anwendung, in der das Dokument geöffnet werden soll, und drücken Sie dann die Taste **Auswählen** .
- 9 Drücken Sie die Taste **Start** .

Das Foto bzw. Dokument wird gescannt, an den angegebenen Computer gesendet und in der ausgewählten Anwendung geöffnet.



# Bearbeiten von gescanntem Text mithilfe der optischen Zeichenerkennung (OCR)

OCR-Software konvertiert gescannte Bilder in Text, der in Textverarbeitungsprogrammen bearbeitet werden kann.

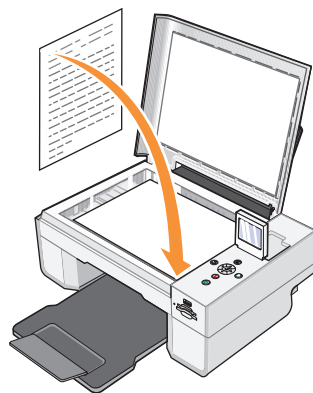

 **HINWEIS:** Für Kunden aus Japan und China: Stellen Sie sicher, dass eine OCR-Software auf Ihrem Computer installiert ist. Im Lieferumfang Ihres Druckers ist eine OCR-Software enthalten, die zusammen mit Ihren Druckertreibern installiert worden sein sollte.

- 1 Öffnen Sie die obere Abdeckung.
- 2 Legen Sie das Dokument, das Sie scannen möchten, mit der bedruckten Seite nach unten auf das Scannerglas. Stellen Sie sicher, dass die obere linke Ecke der Vorderseite des Dokuments an dem Pfeil auf dem Drucker ausgerichtet ist.



- 3 Schließen Sie die obere Abdeckung.
- 4 Öffnen Sie das **Dell All-In-One Center**, indem Sie auf **Start** → **Programme** oder **Alle Programme** → **Dell Drucker** → **Dell Photo AIO Printer 944** → **Dell All-In-One Center** klicken.

Das **Dell All-In-One Center** wird geöffnet.

 **HINWEIS:** Sie können das **Dell All-In-One Center** auch über das Bedienfeld auf Ihrem Drucker öffnen. Wenn sich der Drucker im **Scanmodus** befindet, drücken Sie die Taste **Start** . Auf Ihrem Computer wird das **Dell All-In-One Center** geöffnet.

- 5 Wählen Sie im Dropdown-Menü **Gescanntes Bild senden an:** ein Textverarbeitungs- oder Textbearbeitungsprogramm aus.



**HINWEIS:** Falls die zu verwendende Anwendung nicht in der Liste aufgeführt ist, wählen Sie im Dropdown-Feld **Weitere Suche...** aus. Klicken Sie im nächsten Bildschirm auf **Hinzufügen**, um die Anwendung zu suchen und in die Liste aufzunehmen.

- 6 Klicken Sie auf **Weitere Scaneinstellungen anzeigen**, um:
  - den zu scannenden Dokumenttyp auszuwählen,
  - die Scanqualität auszuwählen.
- 7 Klicken Sie auf die Schaltfläche **Erweitert**.
- 8 Klicken Sie auf der Registerkarte **Scannen** auf das Kontrollkästchen **Gescanntes Objekt in Text umwandeln (OCR)**.
- 9 Klicken Sie auf **OK**.
- 10 Klicken Sie auf **Jetzt scannen**.

Der gescannte Text wird in der ausgewählten Anwendung geöffnet.

## Speichern eines Bildes auf dem Computer

- 1 Klicken Sie auf **Start** → **Programme** oder **Alle Programme** → **Dell Drucker** → **Dell Photo AIO Printer 944** → **Dell All-In-One Center**.  
Das **Dell All-In-One Center** wird geöffnet.
- 2 Klicken Sie im Bereich **Produktivitäts-Hilfsprogramme** auf die Option **Speichern eines Bildes auf dem Computer**.
- 3 Befolgen Sie die Bildschirmanweisungen.

# Versenden eines gescannten Bildes oder Dokuments per E-Mail

So versenden Sie ein gescanntes Bild oder Dokument per E-Mail:

- 1 Öffnen Sie die obere Abdeckung.
- 2 Legen Sie das Dokument bzw. das Foto mit der bedruckten Seite nach unten auf das Scannerglas. Stellen Sie sicher, dass die obere linke Ecke der Vorderseite der Vorlage an dem Pfeil auf dem Drucker ausgerichtet ist.

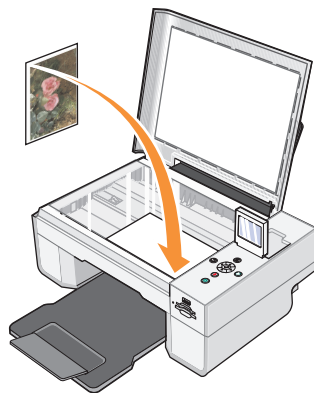

- 3 Schließen Sie die obere Abdeckung.
- 4 Klicken Sie auf **Start** → **Programme** oder **Alle Programme** → **Dell Drucker** → **Dell Photo AIO Printer 944** → **Dell All-In-One Center**.  
Das Dell All-In-One Center wird geöffnet.
- 5 Klicken Sie auf **Vorschau anzeigen**.
- 6 Klicken Sie im Bereich **Produktivitäts-Hilfsprogramme** auf **Ein Bild per E-Mail an einen Freund senden**.
- 7 Treffen Sie im Menü **Art des gescannten Dokuments** eine Auswahl.
- 8 Folgen Sie den Anweisungen auf dem Bildschirm, um das Foto für das Versenden per E-Mail vorzubereiten.
- 9 Klicken Sie auf **Weiter**.
- 10 Öffnen Sie Ihr E-Mail-Programm, schreiben Sie eine Nachricht zum angehängten Foto, und senden Sie dann diese E-Mail.



**HINWEIS:** Wenn Sie Fragen zum Anhängen von Dokumenten an E-Mails haben, informieren Sie sich in der Hilfe des E-Mail-Programms.

# Vergrößern oder Verkleinern von Bildern oder Dokumenten

Sie können Ihr Dokument mithilfe des Dell All-In-One Centers bis auf 25 % verkleinern bzw. bis auf 400 % vergrößern.

- 1 Legen Sie Papier ein. Weitere Informationen hierzu finden Sie unter "Einlegen von Papier" auf Seite 24.

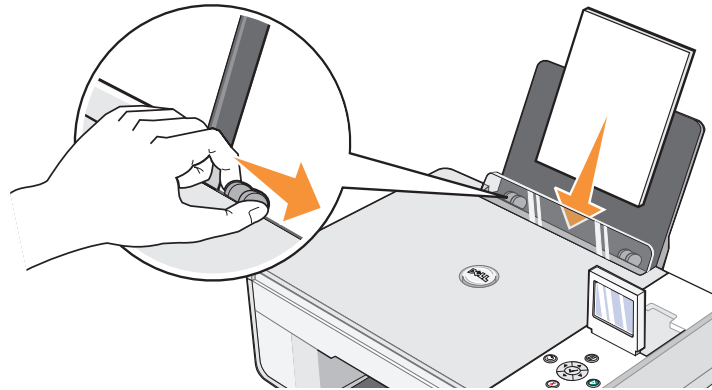

- 2 Öffnen Sie die obere Abdeckung.
- 3 Legen Sie das Dokument bzw. das Foto mit der bedruckten Seite nach unten auf das Scannerglas. Stellen Sie sicher, dass die obere linke Ecke der Vorderseite der Vorlage an dem Pfeil auf dem Drucker ausgerichtet ist.

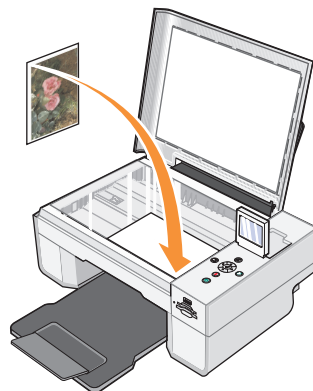

- 4 Schließen Sie die obere Abdeckung.

- 5 Klicken Sie auf **Start** → **Programme** oder **Alle Programme** → **Dell Drucker** → **Dell Photo AIO Printer 944** → **Dell All-In-One Center**.

Das **Dell All-In-One Center** wird geöffnet.

- 6 Klicken Sie auf **Vorschau anzeigen**.
- 7 Klicken Sie im Bereich **Produktivitäts-Hilfsprogramme** auf die Option **Bilder vergrößern oder verkleinern**.
- 8 Folgen Sie den Anweisungen auf dem Bildschirm, um die Größe des neuen Bildes auszuwählen.
- 9 Wenn Sie das Bild Ihren Wünschen entsprechend angepasst haben, klicken Sie auf **Jetzt drucken**.



# Faxen

Um mit diesem Drucker ein Fax zu versenden, muss der Drucker an einen Computer angeschlossen sein, der mit einem Modem ausgestattet und auf dem Microsoft Fax installiert ist. Bevor Sie weitere Schritte unternehmen, überprüfen Sie, ob die Windows Fax-Software auf Ihrem Computer ausgeführt wird, indem Sie auf **Start** → **Programme** oder **Alle Programme** → **Zubehör** → **Kommunikation** klicken.

Für Windows XP:

- Wenn in der angezeigten Liste "Fax" aufgelistet ist, ist auf Ihrem Computer Microsoft Fax installiert. Fahren Sie fort mit "Konfigurieren der Microsoft Faxkonsole (Windows XP) bzw. der Faxdienstverwaltung (Windows 2000)" auf Seite 64.
- Wenn in der angezeigten Liste "Fax" nicht aufgeführt ist, fahren Sie fort mit "Installieren der Microsoft Faxkonsole unter Windows XP" auf Seite 63.

Für Windows 2000 wird automatisch die Faxdienstverwaltung installiert.

## Installieren der Microsoft Faxkonsole unter Windows XP

- 1 Klicken Sie auf **Start** → **Einstellungen** → **Systemsteuerung**. Klicken Sie unter **Wählen Sie eine Kategorie** auf **Software**.

Das Dialogfeld **Software** wird angezeigt.

- 2 Klicken Sie auf **Windows-Komponenten hinzufügen/entfernen**.
- 3 Klicken Sie in der Liste der **Komponenten** auf **Faxdienste**, um diese Komponenten auszuwählen.
- 4 Klicken Sie auf **Weiter**.
- 5 Klicken Sie auf **Fertig stellen**.
- 6 Klicken Sie im Dialogfeld **Software** auf **Schließen**.

# Konfigurieren der Microsoft Faxkonsole (Windows XP) bzw. der Faxdienstverwaltung (Windows 2000)

So konfigurieren Sie den Faxdienst:

- 1 Klicken Sie auf **Start** → **Programme** oder **Alle Programme** → **Zubehör** → **Kommunikation** → **Fax** → **Faxkonsole** (Windows XP) oder **Faxdienstverwaltung** (Windows 2000).
- 2 Klicken Sie im Willkommensbildschirm zur Faxkonfiguration auf **Weiter**.
- 3 Geben Sie im Bildschirm **Absenderinformationen** die Informationen ein, die auf dem Faxdeckblatt angezeigt werden sollen, und klicken Sie dann auf **Weiter**.
- 4 Wählen Sie im Bildschirm **Gerät zum Senden oder Empfangen von Faxen auswählen** aus der Liste **Wählen Sie das Faxgerät aus** durch Anklicken das auf Ihrem Computer installierte Modem aus.
- 5 Wenn Sie das Senden von Faxen deaktivieren möchten, entfernen Sie die Auswahlmarkierung aus dem Kontrollkästchen **Aktivieren**.
- 6 Klicken Sie auf die Schaltfläche **Manuelle Anrufannahme** oder auf **Automatische Anrufannahme nach** (benutzerdefinierte Rufzeichenanzahl).
- 7 Wenn Sie den Faxempfang aktivieren möchten, setzen Sie eine Auswahlmarkierung in das Kontrollkästchen **Aktivieren**.

 **HINWEIS:** Wenn Sie das Kontrollkästchen **Aktivieren** auswählen, können Sie zwar Faxnachrichten empfangen, möglicherweise führt dies jedoch dazu, dass das Computermodem sämtliche Anrufe entgegennimmt. In diesem Fall können Sie keine Voice-Mails empfangen.

- 8 Klicken Sie auf **Weiter**.
- 9 Geben Sie im Bildschirm **Absenderkennung (Transmitting Subscriber Identification, TSID)** Ihre ID-Informationen an (normalerweise Ihre Faxnummer sowie Ihren eigenen oder den Namen Ihres Geschäfts) in das Feld **Senderkennung (TSID)** ein. Diese Informationen werden im Kopfbereich der von Ihnen versendeten Faxnachrichten. Sie geben dem Empfänger der Nachricht Ihr Faxgerät angezeigt.

 **HINWEIS:** Die TSID-Angaben sind in manchen Ländern gesetzlich vorgeschrieben.

- 10 Klicken Sie auf **Weiter**.

 **HINWEIS:** Die Schritte 10–13 werden nur ausgeführt, wenn Sie Ihr Gerät in Schritt 6 für den Faxempfang aktiviert haben.



**11** Geben Sie im Bildschirm **Empfängererkennung (Called Subscriber Identification, CSID)** die von Ihnen gewünschten CSID-Daten (zur Bestätigung dafür, dass das Fax an den richtigen Empfänger gesendet wird) in das Feld **Empfängererkennung (CSID)** ein.

**12** Klicken Sie auf **Weiter**.

**13** Aktivieren Sie im Bildschirm **Verteilungsoptionen** das Kontrollkästchen **Ausdruck auf**, wenn Sie möchten, dass empfangene Faxe automatisch ausgedruckt werden. Wenn Sie dieses Kontrollkästchen markieren, wählen Sie den **Dell Photo AIO Printer 944** aus, um das empfangene Fax zu drucken.

 **HINWEIS:** Der Drucker muss eingeschaltet und mit dem Computer verbunden sein, damit der automatische Ausdruck von Faxen möglich ist.

**14** Markieren Sie das Kontrollkästchen **Kopie in Ordner speichern**, wenn Sie eine Archivkopie für jedes Fax erstellen möchten. Wenn Sie dieses Kontrollkästchen aktivieren, können Sie die Speicherposition einer Faxkopie festlegen.

**15** Klicken Sie auf **Weiter**.





**16** Bestätigen Sie die Konfigurationseinstellungen in der Liste **Konfigurationsübersicht**, und klicken Sie dann auf **Fertig stellen**.

Sie können nun Faxe senden und empfangen.

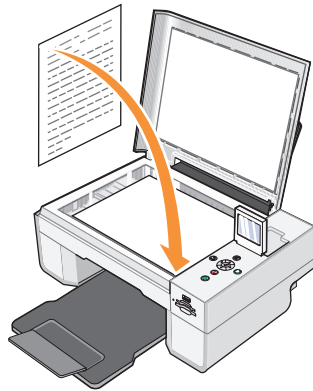
## Faxen von Papierdokumenten mit dem Bedienfeld

- 1 Schalten Sie den Computer und den Drucker ein und stellen Sie sicher, dass sie miteinander verbunden sind. Stellen Sie sicher, dass das Modem des Computers an eine aktive analoge Telefonleitung angeschlossen ist. Wenn Sie auf der Telefonleitung, die Sie zum Faxen verwenden möchten, über einen DSL-Breitbanddienst verfügen, muss auch ein DSL-Filter installiert sein. Weitere Informationen erhalten Sie bei Ihrem Internetdienstanbieter.
- 2 Legen Sie das Dokument auf das Scannerglas, und stellen Sie sicher, dass seine obere linke Ecke an dem Pfeil auf dem Drucker ausgerichtet ist.



- 3 Drücken Sie im Bedienfeld auf die **Pfeiltasten**  , bis **Faxmodus** markiert ist, und drücken Sie anschließend die Taste **Auswählen** .
- 4 Drücken Sie die Taste **Start** . Der Drucker scannt das Dokument und sendet es an den Computer. Das Dokument wird in Microsoft Fax geöffnet.
- 5 Befolgen Sie die Bildschirmanweisungen, um das Dokument zu faxen.

# Faxen von Papierdokumenten mit dem Computer

- 1 Schalten Sie den Computer und den Drucker ein und stellen Sie sicher, dass sie miteinander verbunden sind. Stellen Sie sicher, dass das Modem des Computers an eine aktive analoge Telefonleitung angeschlossen ist. Wenn Sie auf der Telefonleitung, die Sie zum Faxen verwenden möchten, über einen DSL-Breitbanddienst verfügen, muss auch ein DSL-Filter installiert sein. Weitere Informationen erhalten Sie bei Ihrem Internetdienstanbieter.
- 2 Legen Sie das Dokument auf das Scannerglas, und stellen Sie sicher, dass seine obere linke Ecke an dem Pfeil auf dem Drucker ausgerichtet ist.

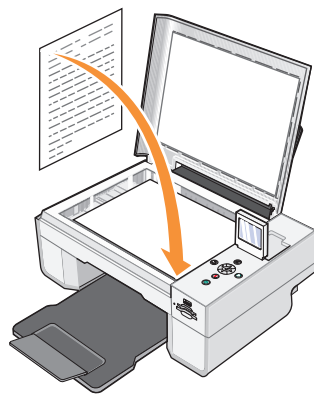

- 3 Klicken Sie auf **Start** → **Programme** oder **Alle Programme** → **Dell Drucker** → **Dell Photo AIO Printer 944** → **Dell All-In-One Center**.

Das Dell All-In-One Center wird geöffnet.

- 4 Im Dell All-In-One Center haben Sie folgende Möglichkeiten:
  - Im Abschnitt **Scannen** bzw. **Faxen** können Sie ein Fax mit einer oder mehreren Seiten senden. Passen Sie den Fax-Auftrag zunächst Ihren Erfordernissen an, indem Sie die auf dem Bildschirm angezeigten Fragen beantworten.  
Wenn Sie eine einzelne Fax-Seite senden möchten, klicken Sie auf **Jetzt faxen**.  
Wenn Sie ein mehrseitiges Fax versenden möchten, klicken Sie auf **Erweitert** → **Vor Ausgabe mehrere Objekte scannen** → **OK**.
  - Klicken Sie im Abschnitt **Produktivitäts-Hilfsprogramme** auf **Ein Bild faxen**, und folgen Sie den Anweisungen auf dem Bildschirm.

 **HINWEIS:** Zur Beantwortung einer der auf dem Bildschirm angezeigten Fragen müssen Sie angeben, ob mehr als eine Seite verarbeitet werden soll. Wenn in Ihr Faxgerät mehrere Seiten eingelegt wurden, sollten Sie die Option **Ja, jede Seite bestätigen lassen** wählen.

## Faxen elektronischer Dokumente

- 1 Klicken Sie bei geöffneter Datei auf **Datei** → **Drucken**.
- 2 Wählen Sie in der Druckerliste die Option **Fax** aus.
- 3 Klicken Sie auf **Drucken**, und folgen Sie den Anweisungen auf dem Bildschirm.

## Empfangen von Faxnachrichten mithilfe der Faxkonsole bzw. der Faxdienstverwaltung

- 1 Vergewissern Sie sich, dass die Wandanschlussbuchse des Computermodems mit einer aktiven Telefonleitung verbunden ist.
- 2 Klicken Sie auf **Start** → **Programme** oder **Alle Programme** → **Zubehör** → **Kommunikation** → **Fax**.
- 3 Klicken Sie auf **Faxkonsole** bzw. **Faxdienstverwaltung**.

Wenn Sie bei der Konfiguration der Faxkonsole bzw. der Faxdienstverwaltung das Kontrollkästchen **Aktivieren** zum Aktivieren des Faxempfangs ausgewählt haben, können Sie nun Faxnachrichten empfangen.

 **HINWEIS:** Wenn Sie das Kontrollkästchen **Aktivieren** auswählen, können Sie zwar Faxnachrichten empfangen, möglicherweise führt dies jedoch dazu, dass das Computermodem sämtliche Anrufe entgegennimmt. In diesem Fall können Sie keine Voice-Mails empfangen.

## Anzeigen gesendeter und empfangener Faxnachrichten mithilfe der Faxkonsole bzw. der Faxdienstverwaltung

 **HINWEIS:** In der Faxkonsole können nur Faxe angezeigt werden, die über die Faxkonsole gesendet bzw. empfangen wurden.

- 1 Klicken Sie auf **Start** → **Programme** oder **Alle Programme** → **Zubehör** → **Kommunikation** → **Fax**.
- 2 Klicken Sie auf **Faxkonsole** bzw. **Faxdienstverwaltung**.

Empfangene Faxe werden im **Posteingang**, gesendete Faxe unter **Gesendete Elemente** angezeigt.

# Anzeigen des Status von Faxnachrichten mithilfe der Faxkonsole bzw. der Faxdienstverwaltung

- 1 Klicken Sie auf **Start** → **Programme** oder **Alle Programme** → **Zubehör** → **Kommunikation** → **Fax**.
- 2 Klicken Sie auf **Faxkonsole** bzw. **Faxdienstverwaltung**.
- 3 Die folgenden Ordner werden angezeigt:
  - **Eingehend** – derzeit eingehende Faxe
  - **Posteingang** – empfangene Faxe
  - **Postausgang** – für das Versenden geplanter Faxe
  - **Gesendete Elemente** – erfolgreich versendete Faxe
- 4 Klicken Sie auf den gewünschten Ordner.
- 5 Klicken Sie im rechten Fensterbereich auf das Fax, dessen Status Sie anzeigen möchten, und klicken Sie dann auf **Einstellungen** bzw. **Eigenschaften**.
- 6 Klicken Sie auf die Registerkarte **Allgemein**, und sehen Sie sich die Statuszeile an.
- 7 Klicken Sie abschließend auf **Schließen**.

## Ändern der Faxkonfiguration

- 1 Klicken Sie auf **Start** → **Programme** oder **Alle Programme** → **Zubehör** → **Kommunikation** → **Fax** und anschließend auf **Faxkonsole**.
- 2 Klicken Sie in der Faxkonsole im Menü **Extras** auf **Fax konfigurieren**, um den Faxkonfigurations-Assistenten zu starten.



# Informationen zur Software

Die Drucker-Software umfasst:

- **Dell All-In-One Center** – Ermöglicht es, mit neu gescannten oder zuvor gespeicherten Dokumenten und Bildern verschiedene Scan-, Kopier-, Fax- und Druckverfahren durchzuführen.
- **Druckeinstellungen** – Ermöglicht Ihnen die Anpassung der Druckereinstellungen.
- **Dell Picture Studio™** – Ermöglicht es, Fotos und andere Arten von Bildern zu verwalten, zu bearbeiten, anzuzeigen, zu drucken und zu konvertieren.
- **Dell Ink Management System™** – Warnt Sie, wenn nur noch wenig Tinte im Drucker vorhanden ist.
- **Speicherkarten-Manager** – Erlaubt Ihnen das Anzeigen, Verwalten, Bearbeiten, Drucken und Speichern von Fotos auf dem Computer.

## Verwenden des Dell All-In-One Centers

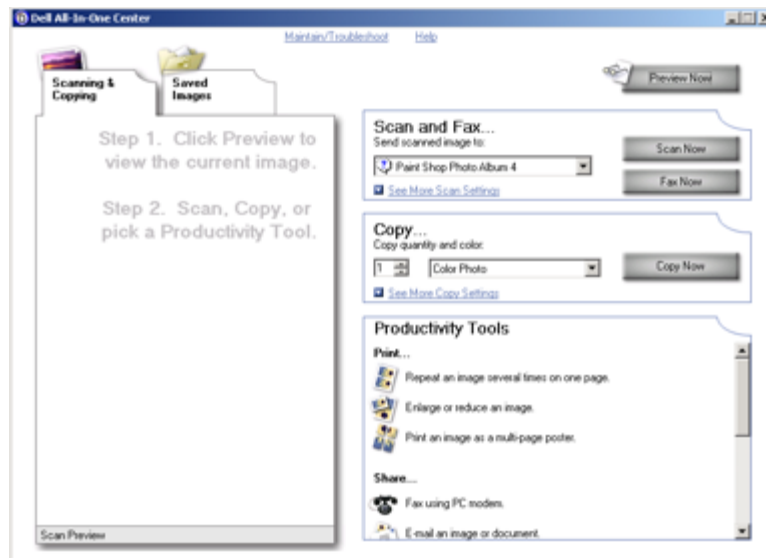

Im **All-In-One Center** von Dell können Sie:

- Scannen, kopieren, faxen und Produktivitäts-Hilfsprogramme verwenden.
- Auswählen, wohin Sie das gescannte Bild senden möchten.
- Qualität und Farbe der Kopien auswählen.
- Auf Informationen zur Fehlersuche und Wartung zugreifen.
- Vorschau von Bildern anzeigen, die Sie ausdrucken oder kopieren möchten.
- Fotos verwalten (Fotos in Ordner kopieren, ausdrucken oder kreative Kopiervorgänge damit durchführen).

So rufen Sie das **Dell All-In-One Center** auf:

Klicken Sie auf **Start** → **Programme** oder **Alle Programme** → **Dell Drucker** → **Dell Photo AIO Printer 944** → **Dell All-In-One Center**.

Das All-In-One Center von Dell enthält vier Hauptbereiche: **Vorschau anzeigen**, **Scannen und Faxen**, **Kopieren** und **Produktivitäts-Hilfsprogramme**.

<b>Bereich</b>	<b>Funktionen</b>
Vorschau anzeigen	<ul style="list-style-type: none"> <li>• Den zu scannenden Bereich des Vorschaubildes auswählen,</li> <li>• Anzeigen des Teilbereichs eines Bildes, der gedruckt oder kopiert wird</li> </ul>
Scannen und Faxen	<ul style="list-style-type: none"> <li>• Auswahl des Programms, an das Sie das gescannte Bild senden möchten</li> <li>• Auswahl des zu scannenden Bildtyps</li> <li>• Auswahl des Verwendungszwecks für das gescannte Bild</li> <li>• Auswahl von <b>Jetzt faxen</b></li> </ul> <p><b>HINWEIS:</b> Klicken Sie auf <b>Weitere Scaneinstellungen anzeigen</b>, um alle Einstellungen anzuzeigen.</p>
Kopieren	<ul style="list-style-type: none"> <li>• <u>Qualität</u> und Farbe der Kopien auswählen.</li> <li>• Auswahl einer <u>Qualitätseinstellung</u> für die Kopien</li> <li>• Anpassen der Größe des gescannten Bereichs</li> <li>• Einstellen der Helligkeit der Kopien (auch über das Bedienfeld möglich)</li> <li>• Einstellen der Größe der Kopien</li> </ul> <p><b>HINWEIS:</b> Klicken Sie auf <b>Weitere Kopiereinstellungen anzeigen</b>, um alle Einstellungen anzuzeigen.</p>



Bereich	Funktionen
Produktivitäts-Hilfsprogramme	<ul style="list-style-type: none"> <li>• Vergrößern oder Verkleinern von Bildern</li> <li>• Mehrmaliges Drucken eines Bildes auf eine Seite</li> <li>• Drucken eines Bildes als mehrseitiges Poster</li> <li>• Faxen über das Computermodem</li> <li>• Versenden von Bildern per E-Mail</li> <li>• Speichern von Bildern auf dem Computer</li> <li>• Bearbeiten des Texts eines gescannten Dokuments (Optische Zeichenerkennung, OCR)</li> <li>• Ändern von Bildern mit einem Fotobearbeitungsprogramm</li> </ul>

Um weitere Informationen zu erhalten, klicken Sie im Dell All-In-One-Center auf **Hilfe**.

## Verwenden der Druckeinstellungen

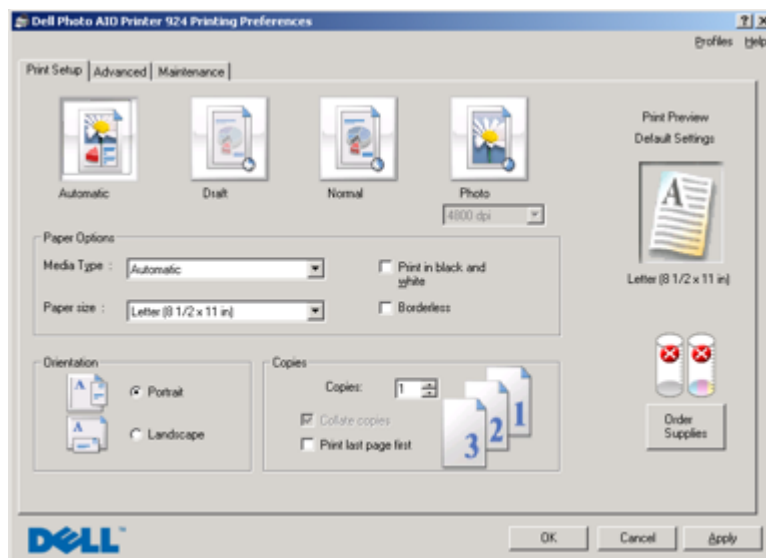

Unter **Druckeinstellungen** können Sie die verschiedenen Einstellungen für den Drucker ändern. Sie können die Einstellungen im Bildschirm **Druckeinstellungen** je nach dem zu erstellenden Projekt ändern.

So rufen Sie den Bildschirm **Druckeinstellungen** in einem geöffneten Dokument auf:

- 1 Klicken Sie auf **Datei** → **Drucken**.

Das Dialogfeld **Drucken** wird geöffnet.

- 2 Klicken Sie im Dialogfeld **Drucken** auf **Eigenschaften**, **Einstellungen**, **Optionen** oder auf **Einrichtung** (je nach Programm bzw. Betriebssystem).

Das Dialogfeld **Druckeinstellungen** wird angezeigt.

So rufen Sie den Bildschirm **Druckeinstellungen** auf, wenn Sie kein Dokument geöffnet haben:

- 1 Klicken Sie unter Windows XP auf **Start** → **Einstellungen** → **Systemsteuerung** → **Drucker und andere Hardware** → **Drucker und Faxgeräte**.

Klicken Sie unter Windows 2000 auf **Start** → **Einstellungen** → **Drucker**.

- 2 Klicken Sie mit der rechten Maustaste auf das Drucker-Symbol, und wählen Sie dann **Druckeinstellungen** aus.



**HINWEIS:** Die an den Druckereinstellungen im Ordner **Drucker** vorgenommenen Änderungen werden für die meisten Programme zu Standardeinstellungen.

### Registerkarte "Druckeinstellungen"

Registerkarte	Optionen
Druckereinrichtung	Qualität/Geschwindigkeit: Wählen Sie, je nach der gewünschten Ausgabequalität, <b>Automatisch</b> , <b>Entwurf</b> , <b>Normal</b> oder <b>Foto</b> . <b>Entwurf</b> ist die schnellste Option, sollte jedoch nicht ausgewählt werden, wenn Sie eine Foto-Tintenpatrone installiert haben.
	Druckmedium: Ermöglicht es, die Papiersorte manuell einzustellen oder mithilfe des Papiersortensensors automatisch zu erkennen.
	Papierformat: Dient der Auswahl des Papierformats und der Papiersorte.
	Schwarzweiß drucken: Druckt Farbbilder in Schwarzweiß, um Tinte der Farbpatrone einzusparen. <b>HINWEIS:</b> Sie können diese Einstellung nicht auswählen, wenn Sie die Option <b>Farbpatrone bei Schwarzweißdruck verwenden</b> ausgewählt haben.
	Randlos: Druckt Fotos ohne Rand.
	Ausrichtung: Dient zur Auswahl der Anordnung des Dokuments auf der gedruckten Seite. Sie können ein Dokument im Hoch- oder im Querformat ausdrucken.
	Mehrere Kopien: Legen Sie mithilfe dieser Option fest, wie der Drucker mehrere Fotokopien eines einzelnen Druckauftrags ausgibt: <b>Sortiert</b> , <b>Normal</b> oder <b>Letzte Seite zuerst drucken</b> .

<b>Registerkarte</b>	<b>Optionen</b>
Erweitert	Beidseitiges Drucken: Wählen Sie diese Option aus, wenn Papier beidseitig bedruckt werden soll.
	Layout – Wählen Sie <b>Normal</b> , <b>Banner</b> , <b>Spiegelbildlich</b> , <b>Mehrseitendruck</b> , <b>Poster</b> , <b>Broschüre</b> oder <b>Randlos</b> aus.
	Automatisches Scharfzeichnen von Bildern – Wählt basierend auf dem Bildinhalt automatisch die beste Bildschärfeeinstellung.
	Weitere Optionen – Ermöglicht das Festlegen der Einstellungen <b>Darstellungsmodus</b> und <b>Zum Drucken fertig stellen</b> .
Wartung	Tintenpatronen installieren
	Tintenpatronen reinigen
	Tintenpatronen ausrichten
	Testseite drucken
	Netzwerk-Support

## Verwenden von Dell Picture Studio

In Dell Picture Studio können Sie mit Digitalfotografie experimentieren und lernen, Farbfotos zu verwalten, zu erstellen oder auszudrucken. Dell Picture Studio umfasst drei Komponenten:

- Paint Shop Photo Album 5  
Klicken Sie auf **Start** → **Programme** oder **Alle Programme** → **Dell Picture Studio 3** → **Paint Shop Photo Album 5** → **Paint Shop Photo Album**.
- Paint Shop Pro Studio  
Klicken Sie auf **Start** → **Programme** oder **Alle Programme** → **Dell Picture Studio 3** → **Paint Shop Pro Studio**.
- Dell.Shutterfly.com - Online-Druckservice  
Klicken Sie auf **Start** → **Programme** oder **Alle Programme** → **Dell Picture Studio 3** → **Dell.Shutterfly.com – Online-Druckservice**.



**HINWEIS:** Je nach Betriebssystem stehen diese Programme unter Umständen nicht oder nur teilweise zur Verfügung.

# Verwenden des Speicherkarten-Managers

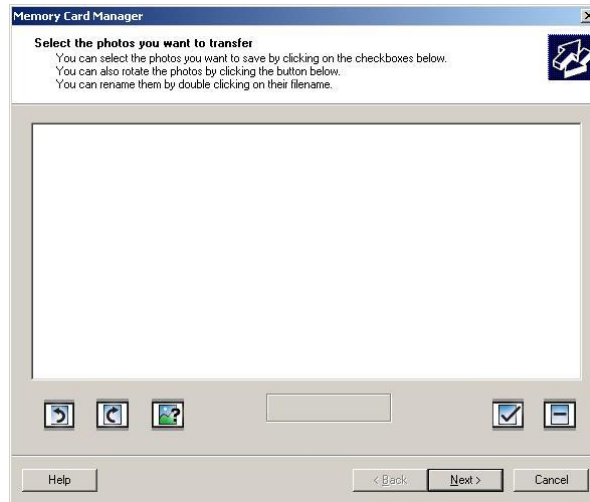

Mit dem Speicherkarten-Manager können Sie Fotos von Ihrer Speicherkarte oder Ihrem USB-Speicherschlüssel anzeigen, verwalten, bearbeiten und auf dem Computer speichern.

So starten Sie den Speicherkarten-Manager:

- 1 Setzen Sie eine Speicherkarte oder einen USB-Speicherschlüssel in den PictBridge-Anschluss an der Vorderseite des Druckers ein.
- 2 Wählen Sie im Menü **Fotomodus** die Option **Auf Computer speichern** aus.

Um den Speicherkarten-Manager über den Computer zu starten, klicken Sie auf **Start** → **Programme oder Alle Programme** → **Dell Drucker** → **Dell Photo AIO Printer 944** → **Speicherkarten-Manager**.

# Dell Ink Management System

Während der Ausführung von Druckaufträgen wird der Bildschirm zum Druckverlauf angezeigt, in dem neben dem Druckverlauf auch angezeigt wird, wie viel Tinte übrig ist und wie viele Seiten damit voraussichtlich gedruckt werden können. Der Seitenzähler wird beim Druck der ersten 50 Seiten mit einer Patrone ausgeblendet und wird erst dann wieder eingeblendet, wenn die Druckgewohnheiten erkannt werden und eine genauere Zählung gewährleistet werden kann. Die Anzahl der verbleibenden Seiten ändert sich je nach Art des vom Drucker ausgeführten Druckauftrags.

Bei niedrigen Tintenfüllständen wird beim Versuch zu drucken die Warnung **Wenig Tinte** auf dem Bildschirm angezeigt. Diese Warnung wird bei jedem Druckvorgang angezeigt, bis eine neue Tintenpatrone eingesetzt wird. Weitere Informationen über das Auswechseln von Tintenpatronen finden Sie unter "Austauschen von Tintenpatronen" auf Seite 81.

Wenn eine oder beide der Tintenpatronen leer sind, wird beim Versuch zu drucken das Fenster **Reserve-Tintenbehälter** auf dem Bildschirm angezeigt. Wenn Sie den Druckvorgang dennoch fortsetzen, besteht die Gefahr, dass das Ergebnis nicht Ihren Erwartungen entspricht.

Wenn die schwarze Tintenpatrone leer ist, können Sie die schwarze Tinte aus der Farbpatrone (zusammengesetztes Schwarz) verwenden. Wählen Sie dazu **Zum Drucken fertig stellen** aus, bevor Sie auf **Druckvorgang fortsetzen** klicken. Wenn Sie **Zum Drucken fertig stellen** auswählen und auf **Druckvorgang fortsetzen** klicken, wird für alle Schwarzweiß-Druckvorgänge zusammengesetztes Schwarz verwendet, bis die schwarze Patrone ausgewechselt oder die Option in den **Druckeinstellungen** auf der Registerkarte **Erweitert** im Bereich für weitere Optionen deaktiviert wird. Das Dialogfeld **Reserve-Tintenbehälter** wird nicht mehr angezeigt, sobald die leere Tintenpatrone ausgetauscht wurde. Das Kontrollkästchen **Zum Drucken fertig stellen** wird automatisch zurückgesetzt, wenn eine neue oder eine andere Patrone eingesetzt wird.



Wenn die Farbpatrone leer ist, können Sie farbige Dokumente in Grautönen drucken. Wählen Sie dazu **Zum Drucken fertig stellen** aus, bevor Sie auf **Druckvorgang fortsetzen** klicken. Wenn Sie **Zum Drucken fertig stellen** auswählen und auf **Druckvorgang fortsetzen** klicken, werden alle farbigen Dokumente schwarzweiß gedruckt, bis die Farbpatrone ausgewechselt oder die Option in den **Druckeinstellungen** auf der Registerkarte **Erweitert** im Bereich für weitere Optionen deaktiviert wird. Das Dialogfeld **Reserve-Tintenbehälter** wird nicht mehr angezeigt, sobald die leere Tintenpatrone ausgetauscht wurde. Das Kontrollkästchen **Zum Drucken fertig stellen** wird automatisch zurückgesetzt, wenn eine neue oder eine andere Patrone eingesetzt wird.

# Entfernen und erneutes Installieren der Software

Wenn Ihr Drucker nicht korrekt funktioniert oder während des Druckbetriebs Kommunikations-Fehlermeldungen angezeigt werden, können Sie die Druckersoftware entfernen und neu installieren.

- 1** Klicken Sie auf **Start** → **Programme** oder **Alle Programme** → **Dell Drucker** → **Dell Photo AIO Printer 944** → **Deinstallieren Dell Photo AIO Printer 944**.
- 2** Befolgen Sie die Bildschirmanweisungen.
- 3** Starten Sie den Computer neu.
- 4** Legen Sie die *Drivers and Utilities*-CD in den Computer ein, und folgen Sie den Bildschirmanweisungen.

Wenn der Installationsbildschirm nicht angezeigt wird:

- a** Klicken Sie in *Windows XP* auf **Start** → **Arbeitsplatz**.  
Doppelklicken Sie unter *Windows 2000* auf dem Desktop auf **Arbeitsplatz**.
- b** Doppelklicken Sie auf das Symbol für das **CD-ROM-Laufwerk**. Doppelklicken Sie gegebenenfalls auf **setup.exe**.
- c** Klicken Sie im angezeigten Software-Installationsbildschirm auf die Optionen für **Einzelinstallation** oder **Netzwerkinstallation**.
- d** Befolgen Sie die Bildschirmanweisungen, um die Installation abzuschließen.





# Wartung der Tintenpatronen

## Austauschen von Tintenpatronen

**⚠ VORSICHT:** Bevor Sie die in diesem Abschnitt aufgeführten Vorgehensweisen durchführen, lesen und befolgen Sie die Sicherheitshinweise unter "VORSICHT: SICHERHEITSHINWEISE" auf Seite 9.

Dell Tintenpatronen können nur von Dell bezogen werden. Weitere Tintenpatronen können Sie online unter [www.dell.com/supplies](http://www.dell.com/supplies) oder telefonisch bestellen. Informationen zur telefonischen Bestellung finden Sie unter "Bestellen von Zubehör" auf Seite 2.

Dell empfiehlt, dass Sie für Ihren Drucker Dell Tintenpatronen verwenden. Dell übernimmt keine Haftung für Probleme, die durch die Verwendung von Zubehör, Teilen oder Komponenten von Drittherstellern verursacht wurden.

- 1 Schalten Sie den Drucker ein.
- 2 Heben Sie die Druckereinheit an, und positionieren Sie die Scannerstütze zwischen die Halterungen, damit sie geöffnet bleibt.

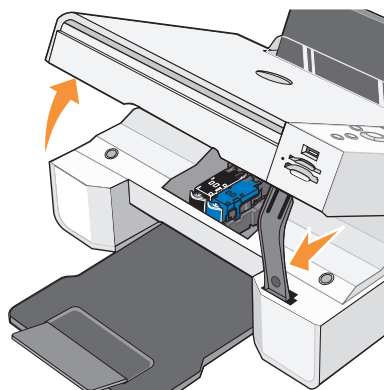

Wenn das Gerät nicht in Betrieb ist, bewegt sich der Druckschlitten in die Ladeposition.

- 3 Drücken Sie den Patronenhebel nach unten, um die einzelnen Patronenabdeckungen anzuheben.

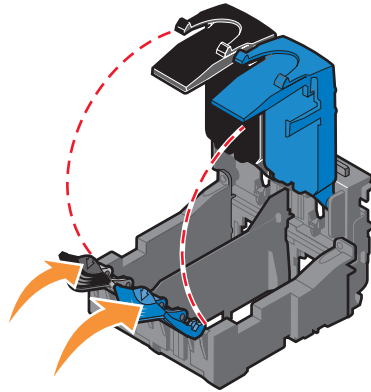

- 4 Entfernen Sie die alten Tintenpatronen.

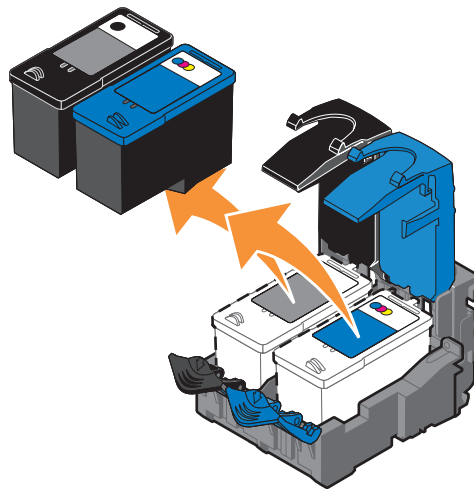

- 5 Bewahren Sie die Patronen in einem luftdichten Behälter auf, wie beispielsweise dem Aufbewahrungsbehälter, den Sie zusammen mit Ihrer Fotopatrone erhalten haben, oder entsorgen Sie sie ordnungsgemäß.
- 6 Entfernen Sie beim Einsetzen neuer Tintenpatronen den Aufkleber und das durchsichtige Kleband von der Rück- und Unterseite der einzelnen Patronen.

 **HINWEIS:** Die unten stehende Abbildung zeigt eine schwarze und eine Farbtintenpatrone (Verwendung für normale Ausdrücke). Verwenden Sie für Fotoausdrücke eine Foto- und eine Farbpatrone.

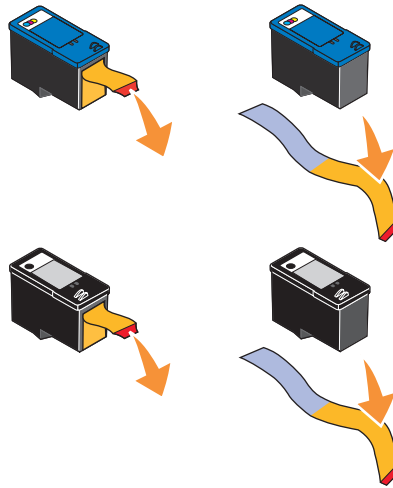

- 7 Setzen Sie die neuen Tintenpatronen ein. Vergewissern Sie sich, dass die schwarze Patrone oder die Fotopatrone fest im linken und die Farbpatrone fest im rechten Druckschlitten sitzt.

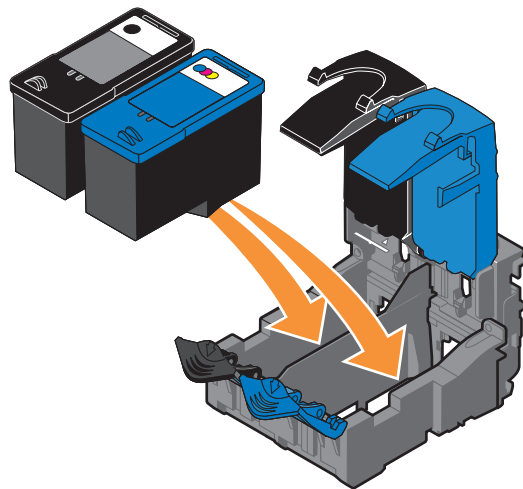

- 8 Lassen Sie die einzelnen Abdeckungen *einrasten*.

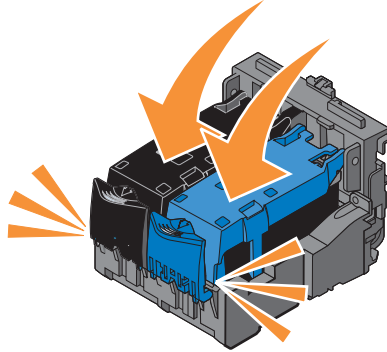

- 9 Heben Sie die Druckereinheit an und drücken Sie die Scannerstütze nach hinten, während Sie die Druckereinheit wieder nach unten drücken, bis sie vollständig geschlossen ist.

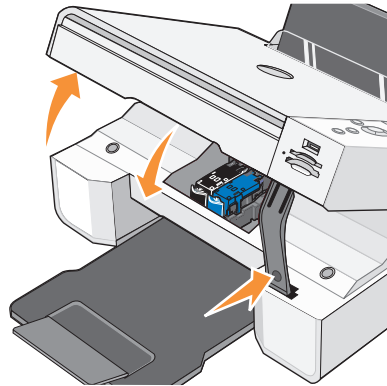

## Ausrichten von Tintenpatronen

Die Tintenpatronen können beim Einsetzen oder Ersetzen von Ihrem Drucker ausgerichtet werden. Um zu überprüfen, ob die Patronen korrekt ausgerichtet sind, können Sie eine Testseite ausdrucken.

- 1 Drücken Sie die Pfeiltasten  , bis **Wartung** angezeigt wird.
- 2 Drücken Sie die Taste **Auswählen** .
- 3 Drücken Sie die Pfeiltasten  , bis **Patronen ausrichten** angezeigt wird.

- 4 Drücken Sie die Taste **Auswählen** (✓). Nun wird die Ausrichtungsseite gedruckt.

Während des Druckvorgangs wird die folgende Meldung im Bedienfeld angezeigt: **Ausrichtungsseite drucken**. Die Patronen werden ausgerichtet, wenn die Seite gedruckt wird.

Sie müssen die Tintenpatronen möglicherweise auch ausrichten, wenn einzelne Zeichen nicht korrekt ausgedruckt oder am linken Rand ausgerichtet werden, oder wenn vertikale oder horizontale Linien wellig erscheinen.

So richten Sie die Tintenpatronen aus:

- 1 Legen Sie Normalpapier ein. Weitere Informationen hierzu finden Sie unter "Einlegen von Papier" auf Seite 24.

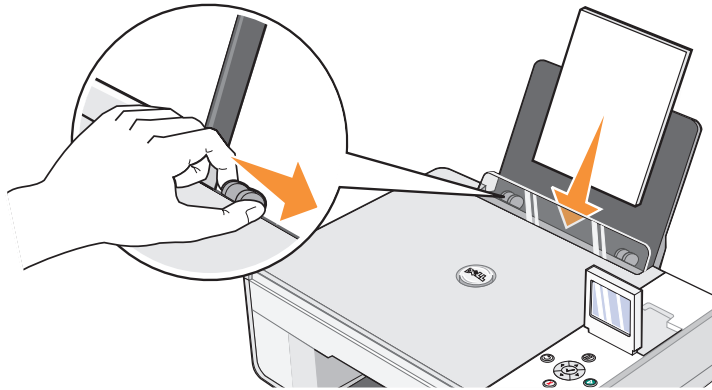

- 2 Klicken Sie in *Windows XP* auf **Start** → **Systemsteuerung** → **Drucker und andere Hardware** → **Drucker und Faxgeräte**.  
Klicken Sie unter *Windows 2000* auf **Start** → **Einstellungen** → **Drucker**.
- 3 Klicken Sie mit der rechten Maustaste auf das Symbol **Dell Photo AIO Printer 944**.
- 4 Klicken Sie auf **Druckeinstellungen**.  
Das Dialogfeld **Druckeinstellungen** wird geöffnet.
- 5 Klicken Sie auf die Registerkarte **Wartung**.
- 6 Klicken Sie auf **Tintenpatronen ausrichten**.
- 7 Klicken Sie auf **Drucken**.

Die Patronen werden ausgerichtet, wenn die Seite gedruckt wird.

# Reinigen der Tintenpatronendüsen

Sie müssen die Düsen reinigen, wenn:

- In Grafiken oder schwarzen Flächen weiße Linien zu sehen sind.
- Tinte verschmiert ist oder zu dunkel erscheint.
- Farben verwaschen wirken oder nicht einwandfrei gedruckt werden.
- Vertikale Linien gezackt oder Ränder nicht mehr glatt erscheinen.

So reinigen Sie die Tintenpatronendüsen:

- 1 Legen Sie Normalpapier ein. Weitere Informationen hierzu finden Sie unter "Einlegen von Papier" auf Seite 24.

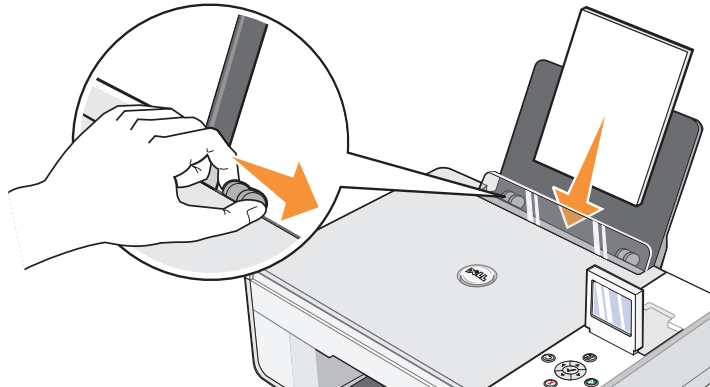

- 2 Klicken Sie in *Windows XP* auf **Start** → **Systemsteuerung** → **Drucker und andere Hardware** → **Drucker und Faxgeräte**.  
Klicken Sie unter *Windows 2000* auf **Start** → **Einstellungen** → **Drucker**.
- 3 Klicken Sie mit der rechten Maustaste auf das Symbol **Dell Photo AIO Printer 944**.
- 4 Klicken Sie auf **Druckeinstellungen**.  
Das Dialogfeld **Druckeinstellungen** wird geöffnet.
- 5 Klicken Sie auf die Registerkarte **Wartung**.
- 6 Klicken Sie auf **Tintenpatronen reinigen**.
- 7 Wenn sich die Druckqualität nicht verbessert hat, klicken Sie auf **Erneut drucken**.

- 8** Drucken Sie das Dokument erneut aus, um zu überprüfen, ob sich die Druckqualität verbessert hat.
- 9** Falls Sie mit der Druckqualität noch immer nicht zufrieden sind, nehmen Sie die Tintenpatronen heraus, wischen Sie die Patronendüsen mit einem sauberen, trockenen Tuch ab und drucken Sie das Dokument erneut.





# Fehlerbehebung

Befolgen Sie die unten stehenden Hinweise, wenn Sie Fehler bei Ihrem Drucker beheben möchten.

- Wenn der Drucker nicht funktioniert, vergewissern Sie sich, dass er korrekt an eine Steckdose und an einen Computer angeschlossen ist (wenn er zusammen mit einem Computer verwendet wird).
- Wenn auf dem Bedienfeld eine Fehlermeldung angezeigt wird, schreiben Sie den genauen Wortlaut dieser Meldung auf.

## Probleme bei der Einrichtung

### Computerprobleme

**VERGEWISSERN SIE SICH, DASS DER DRUCKER MIT IHREM COMPUTER KOMPATIBEL IST.**

Der Dell Photo AIO Printer 944 unterstützt Windows 2000 und Windows XP.

**VERGEWISSERN SIE SICH, DASS SOWOHL DER DRUCKER ALS AUCH DER COMPUTER EINGESCHALTET SIND.**

**ÜBERPRÜFEN SIE DAS USB-KABEL.**

- Vergewissern Sie sich, dass das USB-Kabel fest mit dem Drucker und dem Computer verbunden ist.
- Fahren Sie den Computer herunter, schließen Sie das USB-Kabel erneut an, wie dies im Einrichtungsdiagramm für Ihren Drucker dargestellt ist, und starten Sie den Computer dann erneut.

**WENN DER SOFTWARE-INSTALLATIONSBILDSCHIRM NICHT AUTOMATISCH ANGEZEIGT WIRD, INSTALLIEREN SIE DIE SOFTWARE MANUELL.**

- 1 Legen Sie die *Drivers and Utilities*-CD ein.
- 2 Klicken Sie unter *Windows XP* auf **Start** → **Arbeitsplatz**.  
Doppelklicken Sie unter *Windows 2000* auf dem Desktop auf **Arbeitsplatz**.
- 3 Doppelklicken Sie auf das Symbol für das **CD-ROM-Laufwerk**. Doppelklicken Sie gegebenenfalls auf **setup.exe**.
- 4 Klicken Sie im angezeigten Software-Installationsbildschirm auf **Installieren** oder **Jetzt installieren**.
- 5 Befolgen Sie die Bildschirmanweisungen, um die Installation abzuschließen.

**ÜBERPRÜFEN SIE, OB DIE DRUCKERSOFTWARE INSTALLIERT WURDE.**

Klicken Sie auf **Start** → **Programme** oder **Alle Programme** → **Dell Drucker** → **Dell Photo AIO Printer 944**. Wenn Dell Photo AIO Printer 944 nicht in der Liste der Programme angezeigt wird, wurde die Druckersoftware nicht installiert. Installieren Sie die Druckersoftware. Weitere Informationen hierzu finden Sie unter "Entfernen und erneutes Installieren der Software" auf Seite 79.

**BEHEBEN SIE ETWAIGE KOMMUNIKATIONSPROBLEME ZWISCHEN DRUCKER UND COMPUTER.**

- Ziehen Sie das USB-Kabel vom Drucker und von Ihrem Computer ab. Schließen Sie das USB-Kabel erneut an den Drucker und an Ihren Computer an.
- Schalten Sie den Drucker aus. Ziehen Sie das Netzkabel des Druckers von der Steckdose ab. Schließen Sie das Netzkabel des Druckers wieder an die Steckdose an, und schalten Sie den Drucker ein.
- Starten Sie den Computer neu.

**RICHTEN SIE IHREN DRUCKER ALS STANDARDDRUCKER EIN.**

- 1 Klicken Sie unter *Windows XP* auf **Start** → **Systemsteuerung** → **Drucker und andere Hardware** → **Drucker und Faxgeräte**.  
In *Windows 2000* klicken Sie auf **Start** → **Einstellungen** → **Drucker**.
- 2 Klicken Sie mit der rechten Maustaste auf **Dell Photo AIO Printer 944** und wählen Sie die Option **Als Standard definieren** aus.

## **DER DRUCKER DRUCKT NICHT, UND DIE DRUCKAUFTRÄGE STAUN SICH IN DER DRUCKERWARTESCHLANGE.**

Überprüfen Sie, ob auf Ihrem Computer mehrere Instanzen des Druckers installiert sind.

**1** Klicken Sie unter *Windows XP* auf **Start** → **Systemsteuerung** → **Drucker und andere Hardware** → **Drucker und Faxgeräte**.

*In Windows 2000* klicken Sie auf **Start** → **Einstellungen** → **Drucker**.

**2** Überprüfen Sie, ob mehrere Druckerobjekte für Ihren Dell Drucker vorhanden sind. Diese werden normalerweise als Dell 944, Dell 944 (Kopie 1), Dell 944 (Kopie 2) usw. angezeigt.

**3** Senden Sie einen Auftrag an jedes dieser Druckerobjekte, um zu überprüfen, welcher Drucker aktiv ist.

**4** Legen Sie dieses Druckerobjekt als Standarddrucker fest, indem Sie mit der rechten Maustaste auf den Druckernamen klicken und **Als Standard definieren** auswählen.

**5** Löschen Sie die anderen Kopien des Druckerobjekts, indem Sie mit der linken Maustaste auf den Druckernamen klicken und dann **Datei** → **Löschen** auswählen.

Um zu vermeiden, dass mehrere Instanzen des Dell Druckers im Ordner **Drucker** angelegt werden, müssen Sie beim Trennen und Wiederherstellen der Verbindung zwischen Drucker und Computer darauf achten, dass Sie das USB-Kabel immer wieder an dem USB-Anschluss anschließen, der ursprünglich für den Dell Drucker verwendet wurde. Außerdem dürfen Sie die Dell Druckertreiber nicht mehrmals von der Drucker-CD installieren.

## Druckerprobleme

**VERGEWISSERN SIE SICH, DASS DAS NETZKABEL DES DRUCKERS FEST MIT DEM DRUCKER UND DER STECKDOSE VERBUNDEN IST.**

**STELLEN SIE FEST, OB DER DRUCKER ANGEHALTEN WURDE.**

**1** Klicken Sie unter *Windows XP* auf **Start** → Systemsteuerung → Drucker und andere Hardware → Drucker und Faxgeräte.

*In Windows 2000* klicken Sie auf **Start** → Einstellungen → Drucker.

**2** Doppelklicken Sie auf **Dell Photo AIO Printer 944** und klicken Sie anschließend auf **Drucker**.

**3** Stellen Sie sicher, dass **Drucker anhalten** nicht aktiviert ist. Wenn sich neben **Drucker anhalten** eine Auswahlmarkierung befindet, klicken Sie darauf, um die Markierung aufzuheben.

**ÜBERPRÜFEN SIE, OB KONTROLLLEUCHTEN DES DRUCKERS BLINKEN.**

Weitere Informationen hierzu finden Sie unter "Fehlermeldungen und LEDs" auf Seite 95.

**VERGEWISSERN SIE SICH, DASS SIE DIE TINTENPATRONEN KORREKT INSTALLIERT SOWIE DEN AUFKLEBER UND DIE TRANSPARENTE KLEBEFOLIE VON JEDER PATRONE ENTFERNT HABEN.**

**VERGEWISSERN SIE SICH, DASS DAS PAPIER ORDNUNGSGEMÄß EINGELEGT WURDE.**

Weitere Informationen hierzu finden Sie unter "Einlegen von Papier" auf Seite 24.

**STELLEN SIE SICHER, DASS DER DRUCKER NICHT MIT EINER PICTBRIDGE-KAMERA VERBUNDEN IST.**

Weitere Informationen hierzu finden Sie unter "Drucken von Fotos über eine PictBridge-fähige Digitalkamera" auf Seite 34.

# Allgemeine Probleme

## Faxprobleme

**VERGEWISSERN SIE SICH, DASS SIE SOWOHL DEN DRUCKER ALS AUCH IHREN COMPUTER ORDNUNGSGEMÄß EINGESCHALTET HABEN UND DASS DAS USB-KABEL KORREKT EINGESTECKT WURDE.**

**STELLEN SIE SICHER, DASS DER COMPUTER AN EINE AKTIVE ANALOGE TELEFONLEITUNG ANGESCHLOSSEN IST.**

- Sie können die Faxfunktion nur verwenden, wenn eine Telefonverbindung zum Fax-Modem Ihres Computers besteht.
- Wenn Sie eine Telefonleitung mit DSL-Breitbanddienst verwenden, muss außerdem ein DSL-Filter für das Fax-Modem installiert sein. Weitere Informationen erhalten Sie bei Ihrem Internet-Dienstanbieter.
- Vergewissern Sie sich, dass Ihr Computer nicht über ein DFÜ-Modem mit dem Internet verbunden ist, wenn Sie versuchen eine Faxnachricht zu verschicken.

**WENN SIE EIN EXTERNES MODEM VERWENDEN, VERGEWISSERN SIE SICH, DASS ES EINGESCHALTET UND ORDNUNGSGEMÄß AN DEN COMPUTER ANGESCHLOSSEN IST.**

## Papierprobleme

**VERGEWISSERN SIE SICH, DASS DAS PAPIER ORDNUNGSGEMÄß EINGELEGT WURDE.**

Weitere Informationen hierzu finden Sie unter "Einlegen von Papier" auf Seite 24.

**VERWENDEN SIE NUR FÜR IHREN DRUCKER EMPFOHLENES PAPIER.**

Weitere Informationen hierzu finden Sie unter "Einlegen von Papier" auf Seite 24.

**VERWENDEN SIE EINE KLEINERE PAPIERMENGE, WENN SIE MEHRERE SEITEN AUSDRUCKEN.**

Weitere Informationen hierzu finden Sie unter "Einlegen von Papier" auf Seite 24.

**VERGEWISSERN SIE SICH, DASS DAS PAPIER NICHT ZERKNITTERT, ZERRISSEN ODER ANDERWEITIG BESCHÄDIGT IST.**

**VERGEWISSERN SIE SICH, DASS DAS PAPIER AN DER RECHTEN KANTE DER PAPIERSTÜTZE ANLIEGT UND DASS DIE PAPIERFÜHRUNG AN DER LINKEN PAPIERKANTE ANLIEGT.**

**PRÜFEN SIE, OB EIN PAPIERSTAU VORLIEGT.**

*Verwendung von Drucker und Computer*

- Befolgen Sie die Bildschirmanweisungen zum Beheben des Papierstaus.

*Verwendung des Druckers ohne einen Computer*

Wenn sich der Papierstau in der Papierstütze befindet:

- 1** Schalten Sie den Drucker aus.
- 2** Greifen Sie das Papier und ziehen Sie es vorsichtig aus dem Drucker.
- 3** Schalten Sie den Drucker ein, und drucken Sie das Dokument noch einmal aus.

Wenn der Papierstau nicht sichtbar ist:

- 1** Schalten Sie den Drucker aus.
- 2** Heben Sie die Druckereinheit an und positionieren Sie die Scannerstütze zwischen die Nasen, damit sie geöffnet bleibt.

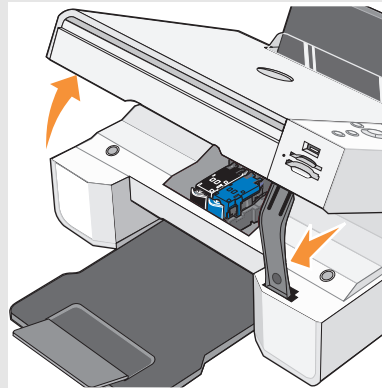

- 3** Ziehen Sie in den Drucker eingezogenes Papier vorsichtig heraus.
- 4** Schließen Sie die Druckereinheit, schalten Sie den Drucker ein und drucken Sie das Dokument noch einmal.

# Fehlermeldungen und LEDs

Auf Ihrem Computerbildschirm oder auf dem Bedienfeld können die folgenden Fehlermeldungen angezeigt werden.

<b>Fehlermeldung:</b>	<b>Bedeutung:</b>	<b>Lösung:</b>
<b>Ausrichtungsfehler</b> Stellen Sie sicher, dass Sie das Klebeband von beiden Patronen entfernt haben.  Zum erneuten Ausrichten drücken Sie <b>Auswählen</b> .	Das Klebeband wurde vor dem Installieren der Tintenpatronen nicht von den Patronen entfernt.	Entfernen Sie das Klebeband von den Tintenpatronen. Weitere Informationen hierzu finden Sie unter "Austauschen von Tintenpatronen" auf Seite 81.
<b>Druckwagen blockiert</b> <b>1</b> Blockierten Druckschlitten lösen. <b>2</b> Drücken Sie <b>Auswählen</b> , um fortzufahren.	Der Druckwagen mit den Druckköpfen ist blockiert.	Lösen Sie den Druckwagen, und drücken Sie dann die Taste <b>Auswählen</b>  .
Es kann nur ein Gerät oder eine Speicherkarte angeschlossen werden. Entfernen Sie alle Geräte und Speicherkarten.	Es sind zwei oder mehr Speicherkarten oder -geräte in den Drucker eingesetzt.	Entfernen Sie alle Speicherkarten und -geräte.

<b>Fehlermeldung:</b>	<b>Bedeutung:</b>	<b>Lösung:</b>
<p><b>Falsche Papiergröße</b> Das in den Drucker eingelegte Papier ist kleiner als das ausgewählte Papierformat.</p> <p>Drücken Sie auf <b>Auswählen</b> um fortzufahren, oder drücken Sie auf <b>Abbrechen</b>, um einen Schritt zurückzuwechseln und den Auftrag erneut zu versuchen.</p>	Das in den Drucker eingelegte Papier ist kleiner als das ausgewählte Papierformat.	<p>Passen Sie die Einstellung für das Papierformat an das Papier im Drucker an, oder drücken Sie die Taste <b>Auswählen</b> , um den Druck fortzusetzen.</p>
<b>Fehler XXXX</b>	Wenn an der LCD-Anzeige die Meldung <b>Fehler</b> und eine 4-stellige Nummer angezeigt werden, ist ein komplexer Fehler aufgetreten.	Wenden Sie sich an den Kundendienst. Weitere Informationen finden Sie unter <a href="http://support.dell.com">support.dell.com</a> oder im <i>Besitzerhandbuch</i> des Druckers.
<p><b>Format der Karte</b> Format. der Karte nicht unterstützt. Formatieren Sie sie in Ihrer Digitalkamera.</p>	Die in den Drucker eingesetzte Speicherkarte ist nicht korrekt formatiert.	Formatieren Sie die Speicherkarte neu. Weitere Informationen finden Sie in der Dokumentation zu Ihrer Digitalkamera.
<p><b>Fotomodus</b> Keine unterstützten Bilder auf der Speicherkarte gefunden.</p>	Die in den Drucker eingesetzte Karte enthält keine unterstützten Bildformate.	Entfernen Sie die Speicherkarte.
<p><b>Kein Computer</b> Achten Sie darauf, dass Ihr Computer angeschlossen und eingeschaltet ist.</p>	Die Taste <b>Start</b> wurde gedrückt, während der Drucker sich im <b>Scan-</b> oder <b>Faxmodus</b> befand. Der Drucker ist jedoch nicht an einen Computer angeschlossen.	Vergewissern Sie sich, dass der Drucker an einen Computer angeschlossen ist.
<p><b>Kein Papier</b> <b>1</b> Papier einlegen. <b>2</b> Drücken Sie <b>Auswählen</b>, um fortzufahren.</p>	Im Drucker befindet sich kein Papier mehr.	<p>Legen Sie Papier in den Drucker ein, und drücken Sie dann die Taste <b>Auswählen</b> , um den Druck fortzusetzen. Weitere Informationen hierzu finden Sie unter "Einlegen von Papier" auf Seite 24.</p>



<b>Fehlermeldung:</b>	<b>Bedeutung:</b>	<b>Lösung:</b>
Meldung "Wenig Tinte"	Die Tintenpatrone enthält nur noch sehr wenig Tinte. Diese Meldung wird angezeigt, wenn Ihre Tintenpatronen nur noch bis zu 25, 15 und 10 Prozent gefüllt sind.	Wechseln Sie die Patrone aus. Weitere Informationen hierzu finden Sie unter "Austauschen von Tintenpatronen" auf Seite 81.
<b>Papierstau</b> 1 Papierstau beseitigen. 2 Drücken Sie <b>Auswählen</b> , um fortzufahren.	Im Drucker liegt ein Papierstau vor.	Beheben Sie den Papierstau. Weitere Informationen hierzu finden Sie unter "Prüfen Sie, ob ein Papierstau vorliegt." auf Seite 94.
<b>Patrone fehlt</b> Setzen Sie die Farbtintenpatrone rechts ein.	Die Farbpatrone fehlt.	Setzen Sie eine Farbpatrone in den rechten Wagen ein. Weitere Informationen hierzu finden Sie unter "Austauschen von Tintenpatronen" auf Seite 81.
<b>Patrone fehlt</b> Setzen Sie die schwarze oder Fototintenpatrone links ein.	Die schwarze Tintenpatrone oder die Fotopatrone fehlt.	Setzen Sie eine schwarze Tintenpatrone oder eine Fotopatrone in den linken Wagen ein. Weitere Informationen hierzu finden Sie unter "Austauschen von Tintenpatronen" auf Seite 81.
<b>Patronenfehler</b> Setzen Sie die Tintenpatronen in die richtigen Positionen ein:  Links: Schwarze oder Fototintenpatrone Rechts: Farbtintenpatrone	Die Tintenpatronen sind nicht in der korrekten Position installiert.	Entfernen Sie die Tintenpatronen, und setzen Sie sie in der korrekten Position ein. Weitere Informationen hierzu finden Sie unter "Austauschen von Tintenpatronen" auf Seite 81.
<b>PictBridge-Anschluss</b> Das angeschlossene Gerät ist keine PictBridge Kamera.  Trennen Sie die Verbindung.	Das angeschlossene Gerät wird nicht unterstützt oder die PictBridge-fähige Digitalkamera befindet sich nicht im richtigen USB-Modus.	Trennen Sie die Verbindung zum Gerät bzw. überprüfen Sie die Einstellung für den USB-Modus. Weitere Informationen finden Sie in der Dokumentation zu Ihrer Digitalkamera.

## Verbessern der Druckqualität

Wenn Sie mit der Druckqualität Ihrer Dokumente nicht zufrieden sind, gibt es verschiedene Möglichkeiten, sie zu verbessern.

- Wählen Sie eine geeignete Papiersorte. Verwenden Sie beispielsweise das Premium-Fotopapier von Dell, wenn Sie Fotos mit einer Fototintenpatrone ausdrucken.
- Verwenden Sie schwereres, sehr weißes oder beschichtetes Papier. Verwenden Sie zum Ausdrucken von Fotos das Premium-Fotopapier von Dell.
- Wählen Sie eine höhere Druckqualität aus.

So wählen Sie eine höhere Druckqualität:

- 1** Klicken Sie bei geöffnetem Dokument auf **Datei** → **Drucken**.  
Das Dialogfeld **Drucken** wird angezeigt.
- 2** Klicken Sie auf **Einstellungen**, **Eigenschaften** oder **Optionen** (je nach dem verwendeten Programm oder Betriebssystem).
- 3** Wählen Sie auf der Registerkarte **Qualität/Kopien** die Option **Qualität/Geschwindigkeit** und wählen Sie eine höhere **Qualitätseinstellung** aus.
- 4** Drucken Sie das Dokument erneut.
- 5** Wenn die **Qualität** nicht besser ist, richten Sie die Tintenpatronen neu aus oder reinigen Sie sie. Weitere Informationen über das Ausrichten von Patronen finden Sie unter "Ausrichten von Tintenpatronen" auf Seite 84. Weitere Informationen über das Reinigen von Patronen finden Sie unter "Reinigen der Tintenpatronendüsen" auf Seite 86.

Weitere Lösungsvorschläge finden Sie unter [support.dell.com](http://support.dell.com).

# Kontaktaufnahme mit Dell

## Technischer Kundendienst

Wenn Sie zur Lösung eines technischen Problems Hilfe benötigen, steht Ihnen der Kundendienst von Dell jederzeit zur Verfügung.

- 1 Rufen Sie den technischen Kundendienst von einem Telefon in Ihrer Nähe oder vom Drucker aus an, damit Ihnen der Kundendienst bei eventuell durchzuführenden Verfahrensschritten behilflich sein kann. Verwenden Sie beim Anruf Ihren Express Service Code, um die Weiterleitung Ihres Anrufs zum relevanten Kundendienstmitarbeiter zu beschleunigen.

Der Express Service Code befindet sich unter der Druckereinheit sowie an der Rückseite des Druckers.

**HINWEIS:** Das Express Service Code-System steht möglicherweise nicht in allen Ländern zur Verfügung.

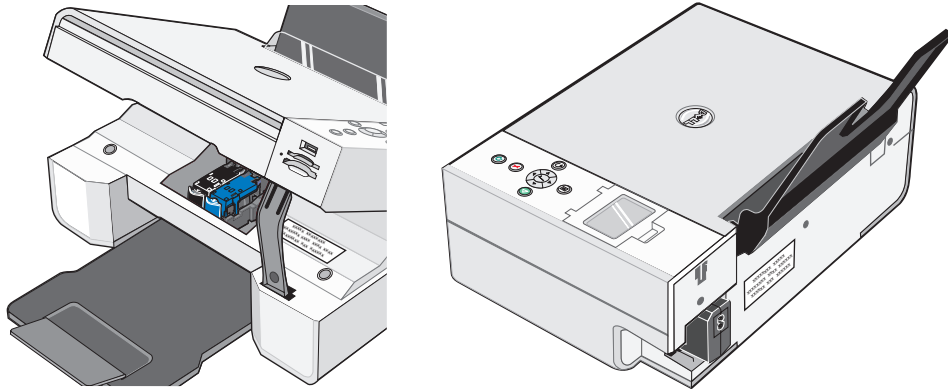

- 2 In den USA sollten sich Firmenkunden an die Rufnummer 1-877-459-7298 und sonstige Benutzer (Privatanwender und Einzelkunden) an die Rufnummer 1-800-624-9896 wenden.

Wenn Sie von einem anderen Land aus anrufen oder sich in einem anderen Kundendienstgebiet befinden, können Sie Ihre lokale Rufnummer unter "Kontaktaufnahme mit Dell" auf Seite 100 in Erfahrung bringen.

- 3 Folgen Sie den Menüaufforderungen des automatischen Telefonsystems, um mit einem Mitarbeiter des Technischen Kundendienstes verbunden zu werden.

## Automatischer Bestell-Status-Service

Wenn Sie sich über den Bestell-Status von Ihnen angeforderter Dell-Produkte informieren möchten, können Sie entweder die Website [support.dell.com](http://support.dell.com) aufsuchen oder den automatisierten Bestell-Status-Service anrufen. Eine aufgezeichnete Mitteilung fordert Sie zur Angabe der Informationen auf, die zum Auffinden Ihrer Bestelldaten sowie dafür erforderlich sind, Auskünfte darüber zu erteilen. Unter "Kontaktaufnahme mit Dell" auf Seite 100 finden Sie die für Ihren Service-Bereich gültige Telefonnummer.

## Kontaktaufnahme mit Dell

Wenn Sie auf elektronischem Weg Kontakt zu Dell aufnehmen möchten, verwenden Sie eine der folgenden Websites:

- [www.dell.com](http://www.dell.com)
- [support.dell.com](http://support.dell.com) (Technischer Kundendienst)
- [premiersupport.dell.com](http://premiersupport.dell.com) (Technischer Kundendienst für Kunden aus dem Bildungs-, Regierungs- und Gesundheitswesen sowie für mittelständische und Großkunden, einschließlich Premier-, Platinum- und Gold-Kunden)

Die spezielle Web-Adresse für Ihr Land können Sie dem entsprechenden Landesabschnitt in der nachstehenden Tabelle entnehmen.

**HINWEIS:** Gebührenfreie Rufnummern sind für die Länder bestimmt, für die sie aufgelistet sind.

Wenn Sie zu Dell Kontakt aufnehmen müssen, verwenden Sie dazu die in der folgenden Tabelle angegebenen E-Mail- und Web-Adressen, Telefonnummern und Vorwahlen. Wenn Sie Hilfe bei der Auswahl der zu verwendenden Vorwahl benötigen, wenden Sie sich an eine örtliche oder internationale Telefonauskunft.

<b>Land (Stadt) Internationale Vorwahl Landesvorwahl Ortsvorwahl</b>	<b>Abteilungsname oder Servicebereich, Website und E-Mail-Adresse</b>	<b>Vorwahlen, örtliche Rufnummern und gebührenfreie Rufnummern</b>
Amerikanische Jungferninseln	Allgemeiner Kundendienst	1-877-673-3355
Anguilla	Allgemeiner Kundendienst	Gebührenfreie Rufnummer: 800-335-0031
Antigua und Barbuda	Allgemeiner Kundendienst	1-800-805-5924
Argentinien (Buenos Aires)	Website: <a href="http://www.dell.com.ar">www.dell.com.ar</a>	
Internationale Vorwahl: 00	E-Mail: <a href="mailto:us_latin_services@dell.com">us_latin_services@dell.com</a>	
Landesvorwahl: 54	E-Mail für Desktop-Computer und Laptops: <a href="mailto:la-techsupport@dell.com">la-techsupport@dell.com</a>	
Ortsvorwahl: 11	E-Mail für Server und EMC: <a href="mailto:la_enterprise@dell.com">la_enterprise@dell.com</a>	
	Kundendienst	Gebührenfreie Rufnummer: 0-800-444-0730
	Technischer Kundendienst	Gebührenfreie Rufnummer: 0-800-444-0733
	Technischer Kundendienst	Gebührenfreie Rufnummer: 0-800-444-0724
	Verkaufsabteilung	0-810-444-3355
Aruba	Allgemeiner Kundendienst	Gebührenfreie Rufnummer: 800-1578

<b>Land (Stadt) Internationale Vorwahl Landesvorwahl Ortsvorwahl</b>	<b>Abteilungsname oder Servicebereich, Website und E-Mail-Adresse</b>	<b>Vorwahlen, örtliche Rufnummern und gebührenfreie Rufnummern</b>
Australien (Sydney)	E-Mail (Australien): au_tech_support@dell.com	
Internationale Vorwahl: 0011	E-Mail (Neuseeland): nz_tech_support@dell.com	
Landesvorwahl: 61	Privatanwender und Firmenkunden	1-300-655-533
Ortsvorwahl: 2	Regierungs- und Geschäftskunden	Gebührenfreie Rufnummer: 1-800-633-559
	Abteilung Vorzugskunden (PAD)	Gebührenfreie Rufnummer: 1-800-060-889
	Kundendienst	Gebührenfreie Rufnummer: 1-800-819-339
	Technischer Kundendienst (Laptops und Desktop-Computer)	Gebührenfreie Rufnummer: 1-300-655-533
	Technischer Kundendienst (Server und Workstations)	Gebührenfreie Rufnummer: 1-800-733-314
	Verkaufsabteilung Großkunden	Gebührenfreie Rufnummer: 1-800-808-385
	Transaktions-Verkaufsabteilung	Gebührenfreie Rufnummer: 1-800-808-312
	Faxnummer	Gebührenfreie Rufnummer: 1-800-818-341
<b>Bahamas</b>	Allgemeiner Kundendienst	Gebührenfreie Rufnummer: 1-866-278-6818
<b>Barbados</b>	Allgemeiner Kundendienst	1-800-534-3066
<b>Belgien (Brüssel)</b>	Website: <a href="http://support.euro.dell.com">support.euro.dell.com</a>	
Internationale Vorwahl: 00	E-Mail für Französisch sprechende Kunden: <a href="mailto:support.euro.dell.com/be/fr/emaildell/">support.euro.dell.com/be/fr/emaildell/</a>	
Landesvorwahl: 32	Technischer Kundendienst	02 481 92 88
Ortsvorwahl: 2	Technischer Kundendienst – Faxnummer	02 481 92 95
	Kundendienst	02 713 15 65
	Verkaufsabteilung Großkunden	02 481 91 00
	Faxnummer	02 481 92 99
	Vermittlungszentrale	02 481 91 00
<b>Bermuda</b>	Allgemeiner Kundendienst	1-800-342-0671
<b>Bolivien</b>	Allgemeiner Kundendienst	Gebührenfreie Rufnummer: 800-10-0238

<b>Land (Stadt) Internationale Vorwahl Landesvorwahl Ortsvorwahl</b>	<b>Abteilungsname oder Servicebereich, Website und E-Mail-Adresse</b>	<b>Vorwahlen, örtliche Rufnummern und gebührenfreie Rufnummern</b>
<b>Brasilien</b>	Website: <a href="http://www.dell.com/br">www.dell.com/br</a>	
Internationale Vorwahl: 00	Kundendienst, Technischer Kundendienst	0800 90 3355
Landesvorwahl: 55	Technischer Kundendienst – Faxnummer	51 481 5470
Ortsvorwahl: 51	Kundendienst-Faxnummer	51 481 5480
	Verkaufsabteilung	0800 90 3390
<b>Britische Jungferinseln</b>	Allgemeiner Kundendienst	Gebührenfreie Rufnummer: 1-866-278-6820
<b>Brunei</b>	Technischer Kundendienst (Penang, Malaysia)	604 633 4966
Landesvorwahl: 673	Kundendienst (Penang, Malaysia)	604 633 4949
	Verkaufsabteilung (Singapur)	Gebührenfreie Rufnummer: 1 800 394 7425
<b>Cayman-Inseln</b>	Allgemeiner Kundendienst	1-800-805-7541
<b>Chile (Santiago)</b>	Verkauf, Kundendienst und Technischer Kundendienst	Gebührenfreie Rufnummer: 1230-020-4823
Landesvorwahl: 56		
Ortsvorwahl: 2		
<b>China (Xiamen)</b>	Technischer Kundendienst – Website: <a href="http://support.dell.com.cn">support.dell.com.cn</a>	
Landesvorwahl: 86	Technischer Kundendienst – E-Mail: <a href="mailto:cn_support@dell.com">cn_support@dell.com</a>	
Ortsvorwahl: 592	Kundendienst-E-Mail: <a href="mailto:customer_cn@dell.com">customer_cn@dell.com</a>	
	Technischer Kundendienst – Faxnummer	592 818 1350
	Technischer Kundendienst (Dell™ Dimension™ und Inspiron™)	Gebührenfreie Rufnummer: 800 858 2969
	Technische Unterstützung (OptiPlex™, Latitude™ und Dell Precision™)	Gebührenfreie Rufnummer: 800 858 0950
	Technischer Kundendienst (Server und Speicher)	Gebührenfreie Rufnummer: 800 858 0960
	Technischer Kundendienst (Projektoren, PDAs, Switches, Router usw.)	Gebührenfreie Rufnummer: 800 858 2920
	Technischer Kundendienst (Drucker)	86 592 818 3144 oder gebührenfrei: 800 858 2311
	Kundendienst	Gebührenfreie Rufnummer: 800 858 2060

<b>Land (Stadt) Internationale Vorwahl Landesvorwahl Ortsvorwahl</b>	<b>Abteilungsname oder Servicebereich, Website und E-Mail-Adresse</b>	<b>Vorwahlen, örtliche Rufnummern und gebührenfreie Rufnummern</b>
	Kundendienst-Faxnummer	592 818 1308
	Privatanwender und Firmenkunden	Gebührenfreie Rufnummer: 800 858 2222
	Abteilung Vorzugskunden (PAD)	Gebührenfreie Rufnummer: 800 858 2557
	Großkunden GCP	Gebührenfreie Rufnummer: 800 858 2055
	Großkunden – Schlüsselkunden	Gebührenfreie Rufnummer: 800 858 2628
	Großkunden – Norden	Gebührenfreie Rufnummer: 800 858 2999
	Großkunden – Norden / Regierungs- und Bildungswesen	Gebührenfreie Rufnummer: 800 858 2955
	Großkunden – Osten	Gebührenfreie Rufnummer: 800 858 2020
	Großkunden – Osten / Regierungs- und Bildungswesen	Gebührenfreie Rufnummer: 800 858 2669
	Großkunden – Queue-Team	Gebührenfreie Rufnummer: 800 858 2572
	Großkunden – Süden	Gebührenfreie Rufnummer: 800 858 2355
	Großkunden – Westen	Gebührenfreie Rufnummer: 800 858 2811
	Großkunden – Ersatzteile	Gebührenfreie Rufnummer: 800 858 2621
<b>Costa Rica</b>	Allgemeiner Kundendienst	0800-012-0435



<b>Land (Stadt) Internationale Vorwahl Landesvorwahl Ortsvorwahl</b>	<b>Abteilungsname oder Servicebereich, Website und E-Mail-Adresse</b>	<b>Vorwahlen, örtliche Rufnummern und gebührenfreie Rufnummern</b>
Dänemark (Kopenhagen) Internationale Vorwahl: 00 Landesvorwahl: 45	Website: <a href="http://support.euro.dell.com">support.euro.dell.com</a> E-Mail: <a href="mailto:support.euro.dell.com/dk/da/emaildell/">support.euro.dell.com/dk/da/emaildell/</a> Technischer Kundendienst Kundendienst (Geschäftsbeziehungen) Privatanwender und Firmenkunden – Kundendienst Vermittlungszentrale (Geschäftsbeziehungen) Fax-Vermittlungszentrale (Geschäftsbeziehungen) Vermittlungszentrale (Privatanwender und Firmenkunden) Fax-Vermittlungszentrale (Privatanwender und Firmenkunden)	7023 0182 7023 0184 3287 5505 3287 1200 3287 1201 3287 5000 3287 5001
Deutschland (Langen) Internationale Vorwahl: 00 Landesvorwahl: 49 Ortsvorwahl: 6103	Website: <a href="http://support.euro.dell.com">support.euro.dell.com</a> E-Mail: <a href="mailto:tech_support_central_europe@dell.com">tech_support_central_europe@dell.com</a> Technischer Kundendienst Privatanwender und Firmenkunden – Kundendienst Globaler Kundendienst Vorzugskunden – Kundendienst Großkunden – Kundendienst Öffentliche Auftraggeber – Kundendienst Vermittlungszentrale	06103 766-7200 0180-5-224400 06103 766-9570 06103 766-9420 06103 766-9560 06103 766-9555 06103 766-7000
Dominica	Allgemeiner Kundendienst	Gebührenfreie Rufnummer: 1-866-278-6821
Dominikanische Republik	Allgemeiner Kundendienst	1-800-148-0530
Ecuador	Allgemeiner Kundendienst	Gebührenfreie Rufnummer: 999-119
El Salvador	Allgemeiner Kundendienst	01-899-753-0777
Finnland (Helsinki) Internationale Vorwahl: 990 Landesvorwahl: 358 Ortsvorwahl: 9	Website: <a href="http://support.euro.dell.com">support.euro.dell.com</a> E-Mail: <a href="mailto:support.euro.dell.com/fi/fi/emaildell/">support.euro.dell.com/fi/fi/emaildell/</a> Technischer Kundendienst Kundendienst Faxnummer Vermittlungszentrale	09 253 313 60 09 253 313 38 09 253 313 99 09 253 313 00

<b>Land (Stadt) Internationale Vorwahl Landesvorwahl Ortsvorwahl</b>	<b>Abteilungsname oder Servicebereich, Website und E-Mail-Adresse</b>	<b>Vorwahlen, örtliche Rufnummern und gebührenfreie Rufnummern</b>
Frankreich (Paris) (Montpellier)	Website: <a href="http://support.euro.dell.com">support.euro.dell.com</a> E-Mail: <a href="mailto:support.euro.dell.com/fr/fr/emailldell/">support.euro.dell.com/fr/fr/emailldell/</a>	
Internationale Vorwahl: 00	<b>Privatanwender und Firmenkunden</b>	
Landesvorwahl: 33	Technischer Kundendienst	0825 387 270
Ortsvorwahlen: (1) (4)	Kundendienst	0825 823 833
	Vermittlungszentrale	0825 004 700
	Vermittlungszentrale (Anrufe von außerhalb Frankreichs)	04 99 75 40 00
	Verkaufsabteilung	0825 004 700
	Faxnummer	0825 004 701
	Faxnummer (Anrufe von außerhalb Frankreichs)	04 99 75 40 01
	<b>Großkunden</b>	
	Technischer Kundendienst	0825 004 719
	Kundendienst	0825 338 339
	Vermittlungszentrale	01 55 94 71 00
	Verkaufsabteilung	01 55 94 71 00
	Faxnummer	01 55 94 71 01
<b>Grenada</b>	Allgemeiner Kundendienst	Gebührenfreie Rufnummer: 1-866-540-3355
<b>Griechenland</b>	Website: <a href="http://support.euro.dell.com">support.euro.dell.com</a> E-Mail: <a href="mailto:support.euro.dell.com/gr/en/emailldell/">support.euro.dell.com/gr/en/emailldell/</a>	
Internationale Vorwahl: 00		
Landesvorwahl: 30	Technischer Kundendienst	00800-44 14 95 18
	Technischer Kundendienst – Gold	00800-44 14 00 83
	Vermittlungszentrale	2108129810
	Vermittlungszentrale – Gold	2108129811
	Verkaufsabteilung	2108129800
	Faxnummer	2108129812

<b>Land (Stadt) Internationale Vorwahl Landesvorwahl Ortsvorwahl</b>	<b>Abteilungsname oder Servicebereich, Website und E-Mail-Adresse</b>	<b>Vorwahlen, örtliche Rufnummern und gebührenfreie Rufnummern</b>
Großbritannien (Bracknell)	Website: <a href="http://support.euro.dell.com">support.euro.dell.com</a>	
Internationale Vorwahl: 00	Kundendienst-Website: <a href="http://support.euro.dell.com/uk/en/ECare/Form/Home.asp">support.euro.dell.com/uk/en/ECare/Form/Home.asp</a>	
Landesvorwahl: 44		
Ortsvorwahl: 1344	E-Mail: <a href="mailto:dell_direct_support@dell.com">dell_direct_support@dell.com</a>	
	Technischer Kundendienst (Großkunden/Vorzugskunden/PAD [1000+ Mitarbeiter])	0870 908 0500
	Technischer Kundendienst (Direktkunden/Kunden allgemein)	0870 908 0800
	Kundendienst für globale Kunden	01344 373 186
	Kundendienst für Privatanwender und Firmenkunden	0870 906 0010
	Kundendienst für Großkunden	01344 373 185
	Kundendienst für Vorzugskunden (500–5000 Mitarbeiter)	0870 906 0010
	Kundendienst für zentrale Regierungsbehörden	01344 373 193
	Kundendienst für örtliche Regierungs- und Bildungseinrichtungen	01344 373 199
	Kundendienst für Einrichtungen des Gesundheitswesens	01344 373 194
	Verkaufsabteilung für Privatanwender und Firmenkunden	0870 907 4000
	Verkaufsabteilung für Großkunden/Öffentliche Auftraggeber	01344 860 456
	Faxnummer für Privatanwender und Firmenkunden	0870 907 4006
<b>Guatemala</b>	Allgemeiner Kundendienst	1-800-999-0136
<b>Guyana</b>	Allgemeiner Kundendienst	Gebührenfreie Rufnummer: 1-877-270-4609

<b>Land (Stadt) Internationale Vorwahl Landesvorwahl Ortsvorwahl</b>	<b>Abteilungsname oder Servicebereich, Website und E-Mail-Adresse</b>	<b>Vorwahlen, örtliche Rufnummern und gebührenfreie Rufnummern</b>
<b>Hong Kong</b>	Website: <a href="http://support.ap.dell.com">support.ap.dell.com</a>	
Internationale Vorwahl: 001	Technischer Kundendienst – E-Mail: <a href="mailto:apsupport@dell.com">apsupport@dell.com</a>	
Landesvorwahl: 852	Technischer Kundendienst (Dimension und Inspiron)	2969 3188
	Technischer Kundendienst (OptiPlex, Latitude und Dell Precision)	2969 3191
	Technische Unterstützung (PowerApp™, PowerEdge™, PowerConnect™ und PowerVault™)	2969 3196
	Kundendienst	3416 0910
	Großkunden	3416 0907
	Globales Kundenprogramm	3416 0908
	Abteilung für mittelständische Unternehmen	3416 0912
	Abteilung für Privatanwender und Firmenkunden	2969 3105
<b>Indien</b>	Technischer Kundendienst	1600 33 8045
	Verkaufsabteilung (Großkunden)	1600 33 8044
	Verkaufsabteilung (Privatanwender und Firmenkunden)	1600 33 8046

<b>Land (Stadt) Internationale Vorwahl Landesvorwahl Ortsvorwahl</b>	<b>Abteilungsname oder Servicebereich, Website und E-Mail-Adresse</b>	<b>Vorwahlen, örtliche Rufnummern und gebührenfreie Rufnummern</b>
<b>Irland (Cherrywood)</b>	Website: <a href="http://support.euro.dell.com">support.euro.dell.com</a>	
Internationale Vorwahl: 16	E-Mail: <a href="mailto:dell_direct_support@dell.com">dell_direct_support@dell.com</a>	
Landesvorwahl: 353	Technischer Kundendienst	1850 543 543
Ortsvorwahl: 1	Technischer Kundendienst in Großbritannien (nur von Großbritannien aus anrufen)	0870 908 0800
	Kundendienst Privatanwender	01 204 4014
	Firmenkunden – Kundendienst	01 204 4014
	Kundendienst in Großbritannien (nur von Großbritannien aus anrufen)	0870 906 0010
	Kundendienst für Großkunden	1850 200 982
	Kundendienst Großkunden (nur von Großbritannien aus anrufen)	0870 907 4499
	Verkaufsabteilung Irland	01 204 4444
	Verkaufsabteilung Großbritannien (nur von Großbritannien aus anrufen)	0870 907 4000
	Fax/Faxnummer der Verkaufsabteilung	01 204 0103
	Vermittlungszentrale	01 204 4444
<b>Italien (Mailand)</b>	Website: <a href="http://support.euro.dell.com">support.euro.dell.com</a>	
Internationale Vorwahl: 00	E-Mail: <a href="mailto:support.euro.dell.com/it/it/emaildell/">support.euro.dell.com/it/it/emaildell/</a>	
Landesvorwahl: 39	<b>Privatanwender und Firmenkunden</b>	
Ortsvorwahl: 02	Technischer Kundendienst	02 577 826 90
	Kundendienst	02 696 821 14
	Faxnummer	02 696 821 13
	Vermittlungszentrale	02 696 821 12
	<b>Großkunden</b>	
	Technischer Kundendienst	02 577 826 90
	Kundendienst	02 577 825 55
	Faxnummer	02 575 035 30
	Vermittlungszentrale	02 577 821
<b>Jamaika</b>	Allgemeiner Kundendienst (nur von Jamaika aus anrufen)	1-800-682-3639

<b>Land (Stadt) Internationale Vorwahl Landesvorwahl Ortsvorwahl</b>	<b>Abteilungsname oder Servicebereich, Website und E-Mail-Adresse</b>	<b>Vorwahlen, örtliche Rufnummern und gebührenfreie Rufnummern</b>
Japan (Kawasaki)	Website: <a href="http://support.jp.dell.com">support.jp.dell.com</a>	
Internationale Vorwahl: 001	Technische Unterstützung (Server)	Gebührenfreie Rufnummer: 0120-198-498
Landesvorwahl: 81	Technischer Kundendienst außerhalb von Japan (Server)	81-44-556-4162
Ortsvorwahl: 44	Technischer Kundendienst (Dimension und Inspiron)	Gebührenfreie Rufnummer: 0120-198-226
	Technischer Kundendienst außerhalb von Japan (Dimension und Inspiron)	81-44-520-1435
	Technischer Kundendienst (Dell Precision, OptiPlex und Latitude)	Gebührenfreie Rufnummer: 0120-198-433
	Technischer Kundendienst außerhalb von Japan (Dell Precision, OptiPlex und Latitude)	81-44-556-3894
	Technischer Kundendienst (PDAs, Projektoren, Drucker, Router)	Gebührenfreie Rufnummer: 0120-981-690
	Technischer Kundendienst außerhalb von Japan (PDAs, Projektoren, Drucker, Router)	81-44-556-3468
	Faxbox-Service	044-556-3490
	Automatischer 24-Stunden-Bestell-Service	044-556-3801
	Kundendienst	044-556-4240
	Abteilung für mittelständische Unternehmen (bis zu 400 Mitarbeiter)	044-556-1465
	Verkaufsabteilung Vorzugskunden (über 400 Mitarbeiter)	044-556-3433
	Verkaufsabteilung Großkunden (über 3500 Mitarbeiter)	044-556-3430
	Verkaufsabteilung Öffentlicher Sektor (aus Regierungs-, Bildungs- und Gesundheitswesen)	044-556-1469
	Globales Marktsegment Japan	044-556-3469
	Einzelanwender	044-556-1760
	Vermittlungszentrale	044-556-4300

<b>Land (Stadt) Internationale Vorwahl Landesvorwahl Ortsvorwahl</b>	<b>Abteilungsname oder Servicebereich, Website und E-Mail-Adresse</b>	<b>Vorwahlen, örtliche Rufnummern und gebührenfreie Rufnummern</b>
Kanada (North York, Ontario) Internationale Vorwahl: 011	Online-Bestell-Status: <a href="http://www.dell.ca/ostatus">www.dell.ca/ostatus</a> AutoTech (automatisierter Technischer Kundendienst) Kundendienst (Privatanwender und Firmenkunden) Kundendienst (mittelständische Unternehmen/Großkunden, Regierungskunden) Technischer Kundendienst (Privatanwender und Firmenkunden) Technischer Kundendienst (mittelständische Unternehmen/Großkunden, Regierungskunden) Verkaufsabteilung für Privatanwender und Firmenkunden Verkaufsabteilung (mittelständische Unternehmen/Großkunden, Regierungskunden) Ersatzteilverkauf und Verkauf erweiterter Serviceleistungen	Gebührenfreie Rufnummer: 1-800-247-9362 Gebührenfreie Rufnummer: 1-800-847-4096 Gebührenfreie Rufnummer: 1-800-326-9463 Gebührenfreie Rufnummer: 1-800-847-4096 Gebührenfreie Rufnummer: 1-800-387-5757 Gebührenfreie Rufnummer: 1-800-387-5752 Gebührenfreie Rufnummer: 1-800-387-5755 1 866 440 3355
<b>Kolumbien</b>	Allgemeiner Kundendienst	980-9-15-3978
<b>Korea (Seoul)</b> Internationale Vorwahl: 001 Landesvorwahl: 82 Ortsvorwahl: 2	Technischer Kundendienst Verkaufsabteilung Kundendienst (Penang, Malaysia) Faxnummer Vermittlungszentrale Technischer Kundendienst (elektronische Geräte und Zubehör)	Gebührenfreie Rufnummer: 080-200-3800 Gebührenfreie Rufnummer: 080-200-3600 604 633 4949 2194-6202 2194-6000 Gebührenfreie Rufnummer: 080-200-3801
<b>Lateinamerika</b>	Technischer Kundendienst (Austin, Texas, USA) Kundendienst (Austin, Texas, USA) Faxnummer (Technischer Kundendienst) (Austin, Texas, USA) Verkaufsabteilung (Austin, Texas, USA) Faxnummer der Verkaufsabteilung (Austin, Texas, USA)	512 728-4093 512 728-3619 512 728-3883 512 728-4397 512 728-4600 oder 512 728-3772

<b>Land (Stadt) Internationale Vorwahl Landesvorwahl Ortsvorwahl</b>	<b>Abteilungsname oder Servicebereich, Website und E-Mail-Adresse</b>	<b>Vorwahlen, örtliche Rufnummern und gebührenfreie Rufnummern</b>
<b>Luxemburg</b>	Website: <a href="http://support.euro.dell.com">support.euro.dell.com</a>	
Internationale Vorwahl: 00	E-Mail: <a href="mailto:tech_be@dell.com">tech_be@dell.com</a>	
Landesvorwahl: 352	Technische Unterstützung (Brüssel, Belgien)	3420808075
	Verkaufsabteilung für Privatanwender und Firmenkunden (Brüssel, Belgien)	Gebührenfreie Rufnummer: 080016884
	Verkaufsabteilung für Großkunden (Brüssel, Belgien)	02 481 91 00
	Kundendienst (Brüssel, Belgien)	02 481 91 19
	Faxnummer (Brüssel, Belgien)	02 481 92 99
	Vermittlungszentrale (Brüssel, Belgien)	02 481 91 00
<b>Macao</b>	Technischer Kundendienst	Gebührenfreie Rufnummer: 0800 105
Landesvorwahl: 853	Kundendienst (Xiamen, China)	34 160 910
	Transaktions-Verkaufsabteilung (Xiamen, China)	29 693 115
<b>Malaysia (Penang)</b>	Website: <a href="http://support.ap.dell.com">support.ap.dell.com</a>	
Internationale Vorwahl: 00	Technischer Kundendienst (Dell Precision, OptiPlex und Latitude)	Gebührenfreie Rufnummer: 1 800 88 0193
Landesvorwahl: 60	Technischer Kundendienst (Dimension, Inspiron sowie elektronische Geräte und Zubehör)	Gebührenfreie Rufnummer: 1 800 88 1306
Ortsvorwahl: 4	Technischer Kundendienst (PowerApp, PowerEdge, PowerConnect und PowerVault)	Gebührenfreie Rufnummer: 1800 88 1386
	Kundendienst (Penang, Malaysia)	04 633 4949
	Verkaufsabteilung	Gebührenfreie Rufnummer: 1 800 88 0553
<b>Mexiko</b>	Technischer Kundendienst	001-877-384-8979
Internationale Vorwahl: 00		oder 001-877-269-3383
Landesvorwahl: 52	Verkaufsabteilung	50-81-8800
		oder 01-800-888-3355
	Kundendienst	001-877-384-8979
		oder 001-877-269-3383
	Zentrale Rufnummer	50-81-8800
		oder 01-800-888-3355
<b>Montserrat</b>	Allgemeiner Kundendienst	Gebührenfreie Rufnummer: 1-866-278-6822



<b>Land (Stadt) Internationale Vorwahl Landesvorwahl Ortsvorwahl</b>	<b>Abteilungsname oder Servicebereich, Website und E-Mail-Adresse</b>	<b>Vorwahlen, örtliche Rufnummern und gebührenfreie Rufnummern</b>
Neuseeland	E-Mail (Neuseeland): nz_tech_support@dell.com	
Internationale Vorwahl: 00	E-Mail (Australien): au_tech_support@dell.com	
Landesvorwahl: 64	Technischer Kundendienst (Laptops und Desktop-Computer)	Gebührenfreie Rufnummer: 0800 446 255
	Technischer Kundendienst (für Server und Workstations)	Gebührenfreie Rufnummer: 0800 443 563
	Privatanwender und Firmenkunden	0800 446 255
	Regierungs- und Geschäftskunden	0800 444 617
	Verkaufsabteilung	0800 441 567
	Faxnummer	0800 441 566
Nicaragua	Allgemeiner Kundendienst	001-800-220-1006
Niederlande (Amsterdam)	Website: <a href="http://support.euro.dell.com">support.euro.dell.com</a>	
Internationale Vorwahl: 00	Technischer Kundendienst	020 674 45 00
Landesvorwahl: 31	Technischer Kundendienst – Faxnummer	020 674 47 66
Ortsvorwahl: 20	Privatanwender und Firmenkunden – Kundendienst	020 674 42 00
	Kundendienst (Geschäftsbeziehungen)	020 674 43 25
	Verkaufsabteilung für Privatanwender und Firmenkunden	020 674 55 00
	Verkaufsabteilung (Geschäftsbeziehungen)	020 674 50 00
	Faxnummer der Verkaufsabteilung für Privatanwender und Firmenkunden	020 674 47 75
	Faxnummer der Verkaufsabteilung (Geschäftsbeziehungen)	020 674 47 50
	Vermittlungszentrale	020 674 50 00
	Faxnummer der Vermittlungszentrale	020 674 47 50
Niederländische Antillen	Allgemeiner Kundendienst	001-800-882-1519
Norwegen (Lysaker)	Website: <a href="http://support.euro.dell.com">support.euro.dell.com</a>	
Internationale Vorwahl: 00	E-Mail: <a href="mailto:support.euro.dell.com/no/no/emaildell/">support.euro.dell.com/no/no/emaildell/</a>	
Landesvorwahl: 47	Technischer Kundendienst	671 16882
	Kundendienst (Geschäftsbeziehungen)	671 17575
	Privatanwender und Firmenkunden – Kundendienst	231 62298
	Vermittlungszentrale	671 16800
	Faxnummer der Vermittlungszentrale	671 16865

<b>Land (Stadt) Internationale Vorwahl Landesvorwahl Ortsvorwahl</b>	<b>Abteilungsname oder Servicebereich, Website und E-Mail-Adresse</b>	<b>Vorwahlen, örtliche Rufnummern und gebührenfreie Rufnummern</b>
<b>Österreich (Wien)</b>	Website: <a href="http://support.euro.dell.com">support.euro.dell.com</a>	
Internationale Vorwahl: 900	E-Mail: <a href="mailto:tech_support_central_europe@dell.com">tech_support_central_europe@dell.com</a>	
Landesvorwahl: 43	Verkaufsabteilung für Privatanwender und Firmenkunden	0820 240 530 00
Ortsvorwahl: 1	Faxnummer für Privatanwender und Firmenkunden	0820 240 530 49
	Privatanwender und Firmenkunden – Kundendienst	0820 240 530 14
	Vorzugskunden/Großkundendienst	0820 240 530 16
	Privatanwender und Firmenkunden – Technischer Kundendienst	0820 240 530 14
	Vorzugskunden/Technischer Großkundendienst	0660 8779
	Vermittlungszentrale	0820 240 530 00
<b>Panama</b>	Allgemeiner Kundendienst	001-800-507-0962
<b>Peru</b>	Allgemeiner Kundendienst	0800-50-669
<b>Polen (Warschau)</b>	Website: <a href="http://support.euro.dell.com">support.euro.dell.com</a>	
Internationale Vorwahl: 011	E-Mail: <a href="mailto:pl_support_tech@dell.com">pl_support_tech@dell.com</a>	
Landesvorwahl: 48	Kundendiensttelefon	57 95 700
Ortsvorwahl: 22	Kundendienst	57 95 999
	Verkaufsabteilung	57 95 999
	Kundendienst-Faxnummer	57 95 806
	Faxnummer des Empfangs	57 95 998
	Vermittlungszentrale	57 95 999
<b>Portugal</b>	Website: <a href="http://support.euro.dell.com">support.euro.dell.com</a>	
Internationale Vorwahl: 00	E-Mail: <a href="mailto:support.euro.dell.com/pt/en/emailldell/">support.euro.dell.com/pt/en/emailldell/</a>	
Landesvorwahl: 351	Technischer Kundendienst	707200149
	Kundendienst	800 300 413
	Verkaufsabteilung	800 300 410, 800 300 411, 800 300 412 oder 21 422 07 10
	Faxnummer	21 424 01 12
<b>Puerto Rico</b>	Allgemeiner Kundendienst	1-800-805-7545

<b>Land (Stadt) Internationale Vorwahl Landesvorwahl Ortsvorwahl</b>	<b>Abteilungsname oder Servicebereich, Website und E-Mail-Adresse</b>	<b>Vorwahlen, örtliche Rufnummern und gebührenfreie Rufnummern</b>
Schweden (Upplands Vasby) Internationale Vorwahl: 00 Landesvorwahl: 46 Ortsvorwahl: 8	Website: <a href="http://support.euro.dell.com">support.euro.dell.com</a> E-Mail: <a href="mailto:support.euro.dell.com/se/sv/emaildell/">support.euro.dell.com/se/sv/emaildell/</a> Technischer Kundendienst Kundendienst (Geschäftsbeziehungen) Privatanwender und Firmenkunden – Kundendienst Unterstützung für EPP-Kunden (Employee Purchase Program = Programm, in dem Dell seinen Mitarbeitern Produkte zu vergünstigten Konditionen anbietet) Technischer Kundendienst – Faxnummer Verkaufsabteilung	08 590 05 199 08 590 05 642 08 587 70 527 20 140 14 44 08 590 05 594 08 590 05 185
Schweiz (Genf) Internationale Vorwahl: 00 Landesvorwahl: 41 Ortsvorwahl: 22	Website: <a href="http://support.euro.dell.com">support.euro.dell.com</a> E-Mail: <a href="mailto:Tech_support_central_Europe@dell.com">Tech_support_central_Europe@dell.com</a> E-Mail für französisch-sprechende Privatanwender sowie Firmenkunden und Großkunden: <a href="http://support.euro.dell.com/ch/fr/emaildell/">support.euro.dell.com/ch/fr/emaildell/</a> Technischer Kundendienst (Privatanwender und Firmenkunden) Technische Unterstützung (Großkunden) Kundendienst (Privatanwender und Firmenkunden) Kundendienst (Großkunden) Faxnummer Vermittlungszentrale	0844 811 411 0844 822 844 0848 802 202 0848 821 721 022 799 01 90 022 799 01 01
Singapur (Singapur) Internationale Vorwahl: 005 Landesvorwahl: 65	Website: <a href="http://support.ap.dell.com">support.ap.dell.com</a> Technischer Kundendienst (Dimension, Inspiron sowie elektronische Geräte und Zubehör) Technischer Kundendienst (OptiPlex, Latitude und Dell Precision) Technischer Kundendienst (PowerApp, PowerEdge, PowerConnect und PowerVault) Kundendienst (Penang, Malaysia) Verkaufsabteilung	Gebührenfreie Rufnummer: 1800 394 7430 Gebührenfreie Rufnummer: 1800 394 7488 Gebührenfreie Rufnummer: 1800 394 7478 604 633 4949 Gebührenfreie Rufnummer: 1 800 394 7425

<b>Land (Stadt) Internationale Vorwahl Landesvorwahl Ortsvorwahl</b>	<b>Abteilungsname oder Servicebereich, Website und E-Mail-Adresse</b>	<b>Vorwahlen, örtliche Rufnummern und gebührenfreie Rufnummern</b>
Slowakei (Prag)	Website: support.euro.dell.com	
Internationale Vorwahl: 00	E-Mail: czech_dell@dell.com	
Landesvorwahl: 421	Technischer Kundendienst	02 5441 5727
	Kundendienst	420 22537 2707
	Faxnummer	02 5441 8328
	Technischer Kundendienst – Fax	02 5441 8328
	Vermittlungszentrale (Verkaufsabteilung)	02 5441 7585
Spanien (Madrid)	Website: support.euro.dell.com	
Internationale Vorwahl: 00	E-Mail: support.euro.dell.com/es/es/emaildell/	
Landesvorwahl: 34	<b>Privatanwender und Firmenkunden</b>	
Ortsvorwahl: 91	Technischer Kundendienst	902 100 130
	Kundendienst	902 118 540
	Verkaufsabteilung	902 118 541
	Vermittlungszentrale	902 118 541
	Faxnummer	902 118 539
	<b>Großkunden</b>	
	Technischer Kundendienst	902 100 130
	Kundendienst	902 115 236
	Vermittlungszentrale	91 722 92 00
	Faxnummer	91 722 95 83
St. Kitts und Nevis	Allgemeiner Kundendienst	Gebührenfreie Rufnummer: 1-877-441-4731
St. Lucia	Allgemeiner Kundendienst	1-800-882-1521
St. Vincent und die Grenadinen	Allgemeiner Kundendienst	Gebührenfreie Rufnummer: 1-877-270-4609

<b>Land (Stadt) Internationale Vorwahl Landesvorwahl Ortsvorwahl</b>	<b>Abteilungsname oder Servicebereich, Website und E-Mail-Adresse</b>	<b>Vorwahlen, örtliche Rufnummern und gebührenfreie Rufnummern</b>
Südafrika (Johannesburg)	Website: <a href="http://support.euro.dell.com">support.euro.dell.com</a>	
Internationale Vorwahl: 09/091	E-Mail: <a href="mailto:dell_za_support@dell.com">dell_za_support@dell.com</a>	
Landesvorwahl: 27	Queue-Kunden – Gold	011 709 7713
Ortsvorwahl: 11	Technischer Kundendienst	011 709 7710
	Kundendienst	011 709 7707
	Verkaufsabteilung	011 709 7700
	Faxnummer	011 706 0495
	Vermittlungszentrale	011 709 7700
<b>Südostasien und Länder im Pazifischen Ozean</b>	Technischer Kundendienst, Kundendienst und Verkaufsabteilung (Penang, Malaysia)	604 633 4810
<b>Taiwan</b>	Website: <a href="http://support.ap.dell.com">support.ap.dell.com</a>	
Internationale Vorwahl: 002	E-Mail: <a href="mailto:ap_support@dell.com">ap_support@dell.com</a>	
Landesvorwahl: 886	Technischer Kundendienst (OptiPlex, Latitude, Inspiron, Dimension sowie elektronische Geräte und Zubehör)	Gebührenfreie Rufnummer: 00801 86 1011
	Technischer Kundendienst (PowerApp, PowerEdge, PowerConnect und PowerVault)	Gebührenfreie Rufnummer: 00801 60 1256
	Transaktions-Verkaufsabteilung	Gebührenfreie Rufnummer: 00801 65 1228
	Verkaufsabteilung Großkunden	Gebührenfreie Rufnummer: 00801 65 1227
<b>Thailand</b>	Website: <a href="http://support.ap.dell.com">support.ap.dell.com</a>	
Internationale Vorwahl: 001	Technischer Kundendienst (OptiPlex, Latitude und Dell Precision)	Gebührenfreie Rufnummer: 1800 0060 07
Landesvorwahl: 66	Technischer Kundendienst (PowerApp, PowerEdge, PowerConnect und PowerVault)	Gebührenfreie Rufnummer: 1800 0600 09
	Kundendienst (Penang, Malaysia)	604 633 4949
	Verkaufsabteilung Großkunden	Gebührenfreie Rufnummer: 1800 006 009
	Transaktions-Verkaufsabteilung	Gebührenfreie Rufnummer: 1800 006 006
<b>Trinidad/Tobago</b>	Allgemeiner Kundendienst	1-800-805-8035

<b>Land (Stadt) Internationale Vorwahl Landesvorwahl Ortsvorwahl</b>	<b>Abteilungsname oder Servicebereich, Website und E-Mail-Adresse</b>	<b>Vorwahlen, örtliche Rufnummern und gebührenfreie Rufnummern</b>
Tschechische Republik (Prag)	Website: support.euro.dell.com	
Internationale Vorwahl: 00	E-Mail: czech_dell@dell.com	
Landesvorwahl: 420	Technischer Kundendienst	22537 2727
	Kundendienst	22537 2707
	Faxnummer	22537 2714
	Technischer Kundendienst – Fax	22537 2728
	Vermittlungszentrale	22537 2711
<b>Turks- und Caicosinseln</b>	Allgemeiner Kundendienst	Gebührenfreie Rufnummer: 1-866-540-3355
<b>Uruguay</b>	Allgemeiner Kundendienst	Gebührenfreie Rufnummer: 000-413-598-2521
<b>USA (Austin, Texas)</b>	Automatischer Bestell-Status-Service	Gebührenfreie Rufnummer: 1-800-433-9014
Internationale Vorwahl: 011	AutoTech (Laptops und Desktop-Computer)	Gebührenfreie Rufnummer: 1-800-247-9362
Landesvorwahl: 1	<b>Sonstige Kunden</b> (Privatanwender und Firmenkunden)	
	Technischer Kundendienst	Gebührenfreie Rufnummer: 1-800-624-9896
	Kundendienst	Gebührenfreie Rufnummer: 1-800-624-9897
	DellNet™ Service und Kundendienst	Gebührenfreie Rufnummer: 1-877-Dellnet (1-877-335-5638)
	EPP-Kunden (Employee Purchase Program = Programm, in dem Dell seinen Mitarbeitern Produkte zu vergünstigten Konditionen anbietet)	Gebührenfreie Rufnummer: 1-800-695-8133
	Finanzdienstleistungs-Website: <a href="http://www.dellfinancialservices.com">www.dellfinancialservices.com</a>	
	Finanzdienstleistungen (Leasing/Darlehen)	Gebührenfreie Rufnummer: 1-877-577-3355
	Finanzdienstleistungen (Dell Vorzugskunden [DPA])	Gebührenfreie Rufnummer: 1-800-283-2210
	<b>Firmenkunden</b>	
	Kundendienst und Technische Unterstützung	Gebührenfreie Rufnummer: 1-800-822-8965

<b>Land (Stadt) Internationale Vorwahl Landesvorwahl Ortsvorwahl</b>	<b>Abteilungsname oder Servicebereich, Website und E-Mail-Adresse</b>	<b>Vorwahlen, örtliche Rufnummern und gebührenfreie Rufnummern</b>
	EPP-Kunden (Employee Purchase Program = Programm, in dem Dell seinen Mitarbeitern Produkte zu vergünstigten Konditionen anbietet)	Gebührenfreie Rufnummer: 1-800-695-8133
	Drucker und Projektoren – Technischer Kundendienst	Gebührenfreie Rufnummer: 1-877-459-7298
	Öffentliche Auftraggeber (Regierungs-, Bildungs- und Gesundheitswesen) Kundendienst und Technische Unterstützung	Gebührenfreie Rufnummer: 1-800-456-3355
	EPP-Kunden (Employee Purchase Program = Programm, in dem Dell seinen Mitarbeitern Produkte zu vergünstigten Konditionen anbietet) Dell Verkaufsabteilung	Gebührenfreie Rufnummer: 1-800-234-1490
	Dell Verkaufsstelle (von Dell überholte Computer)	Gebührenfreie Rufnummer: 1-800-289-3355 oder gebührenfreie Rufnummer: 1-800-879-3355
	Dell Verkaufsstelle (von Dell überholte Computer)	Gebührenfreie Rufnummer: 1-888-798-7561
	Verkauf von Software und Peripheriegeräten	Gebührenfreie Rufnummer: 1-800-671-3355
	Verkauf von Ersatzteilen	Gebührenfreie Rufnummer: 1-800-357-3355
	Verkauf von erweiterten Service-Angeboten und Garantien Faxnummer	Gebührenfreie Rufnummer: 1-800-247-4618
	Dell Leistungen für Taube, Schwerhörige und Sprachbehinderte	Gebührenfreie Rufnummer: 1-800-727-8320
		Gebührenfreie Rufnummer: 1-877-DELLTY (1-877-335-5889)
<b>Venezuela</b>	Allgemeiner Kundendienst	8001-3605





# Anhang

## Exportbestimmungen

Der Kunde erkennt hiermit an, dass diese Produkte, die u. U. Technologie und Software umfassen, den Zoll- und Exportgesetzen und –bestimmungen der Vereinigten Staaten ("USA") sowie gegebenenfalls den Zoll- und Exportgesetzen und –bestimmungen des Landes, in dem die Produkte hergestellt und/oder empfangen werden, unterliegen. Der Kunde erklärt sich bereit, sich an diese Gesetze und Bestimmungen zu halten. Darüber hinaus dürfen die Produkte nach den in den USA geltenden Gesetzen weder verkauft, geleast oder anderweitig an beschränkte Endbenutzer oder beschränkte Länder übertragen werden. Die Produkte dürfen außerdem nicht an einen Endbenutzer verkauft, geleast oder anderweitig übertragen oder von diesem verwendet werden, wenn dieser Endbenutzer an mit Massenvernichtungswaffen in Verbindung stehenden Aktivitäten beteiligt ist, darunter uneingeschränkt Aktivitäten in Verbindung mit dem Entwurf, der Entwicklung, der Herstellung oder der Verwendung von Atomwaffen, nuklearen Materialien oder Einrichtungen, Raketen oder der Unterstützung von Raketenprojekten und chemischen oder biologischen Waffen.

## Dell™ Software-Lizenzvereinbarung

Dies ist eine rechtlich bindende Vereinbarung zwischen Ihnen, dem Benutzer, und Dell Products, L.P. (im Folgenden als "Dell" bezeichnet). Diese Vereinbarung gilt für sämtliche mit dem Dell-Produkt gelieferte Software, für die zwischen Ihnen und dem Hersteller oder Eigentümer der Software (zusammenfassend als "Software" bezeichnet) keine separate Lizenzvereinbarung existiert. Diese Vereinbarung bezieht sich nicht auf den Verkauf von Software oder anderem geistigen Eigentum. Alle Rechte bezüglich Titeln und geistigem Eigentum in und an der Software sind Eigentum des Herstellers oder Inhabers der Software. Alle in dieser Vereinbarung nicht ausdrücklich gewährten Rechte sind dem Hersteller oder Inhaber der Software vorbehalten. Durch Öffnen des Softwarepakets bzw. der Softwarepakete, durch die Installation oder das Herunterladen der Software, oder durch die Verwendung der auf Ihrem Computer vorinstallierten oder darin integrierten Software erkennen Sie die Bedingungen dieser Vereinbarung an. Wenn Sie diesen Bedingungen nicht zustimmen, schicken Sie sämtliche Software-Komponenten (Disketten, schriftliche Dokumente und Verpackungsmaterial) sofort zurück und löschen Sie die vorinstallierte oder integrierte Software.

Sie dürfen jeweils nur eine Kopie der Software auf einem Produkt verwenden. Wenn Sie über mehrere Lizenzen der Software verfügen, dürfen Sie gleichzeitig so viele Kopien verwenden, wie Sie Lizenzen besitzen. "Verwenden" bedeutet das Laden der Software in den temporären oder permanenten Speicher des Produkts. Die Installation auf einem Netzwerkservers, die ausschließlich zur Verteilung an andere Produkte bestimmt ist, gilt nicht als "Verwendung", wenn (jedoch nur wenn) Sie für jedes Produkt, an das die Software verteilt wird, über eine separate Lizenz verfügen. Sie müssen sicherstellen, dass die Zahl der Personen, die die auf einem Netzwerkservers installierte Software verwenden, nicht die Zahl der von Ihnen erworbenen Lizenzen übersteigt. Wenn die Zahl der Personen, die die auf einem Netzwerkservers installierte Software verwenden, die Zahl Ihrer Lizenzen überschreitet, müssen Sie so viele zusätzliche Lizenzen erwerben, dass die Zahl der Lizenzen der Zahl der Benutzer entspricht. Erst dann dürfen Sie zusätzlichen Benutzern die Verwendung der Software erlauben. Sofern es sich bei Ihnen um einen kommerziellen Kunden oder um eine Tochtergesellschaft von Dell handelt, räumen Sie hiermit Dell, oder einem von Dell ausgewählten Beauftragten, das Recht ein, Ihre Verwendung der Software während der normalen Geschäftszeiten zu überprüfen. Sie erklären sich

ferner dazu bereit, mit Dell bei einer solchen Überprüfung zu kooperieren und Dell sämtliche Aufzeichnungen verfügbar zu machen, die mit Ihrer Verwendung der Software normalerweise in Verbindung stehen. Die Überprüfung beschränkt sich auf die Bestätigung der Einhaltung der Bedingungen dieser Vereinbarung.

Die Software ist durch Copyright-Gesetze der USA und internationale Verträge geschützt. Sie dürfen eine Kopie der Software als Sicherungskopie oder für Archivierungszwecke erstellen oder sie auf eine einzelne Festplatte übertragen, vorausgesetzt, Sie bewahren das Original ausschließlich als Sicherungskopie oder für Archivierungszwecke auf. Sie dürfen die Software weder verleihen oder leasen noch die schriftlichen Begleitmaterialien der Software kopieren. Sie sind jedoch berechtigt, die Software und alle Begleitmaterialien dauerhaft im Rahmen eines Verkaufs oder der Übertragung des Dell-Produkts zu übertragen, wenn Sie keine Kopien der Software behalten und sich der Empfänger bereit erklärt, diese Bedingungen einzuhalten. Jede derartige Übertragung muss das neueste Update und sämtliche früheren Versionen umfassen. Sie dürfen die Software nicht zerlegen (d. h. kein "Reverse-Engineering" zur Wiederherstellung des Quellcodes durchführen), dekompileieren oder disassemblieren. Wenn das mit Ihrem Produkt ausgelieferte Software-Paket sowohl CDs als auch 3,5-Zoll- und 5,25-Zoll-Disketten enthält, dürfen Sie nur die für Ihr Produkt geeigneten Disketten verwenden. Sie dürfen die Disketten nicht auf einem anderen Computer oder Netzwerk verwenden und sie weder verleihen, vermieten noch leasen. Wenn Sie sie an einen anderen Benutzer übertragen, darf dies ausschließlich auf die nach dieser Vereinbarung erlaubte Weise geschehen.

## Beschränkte Haftung

Dell gewährleistet, dass die Software-Disketten bei normaler Verwendung für einen Zeitraum von neunzig (90) Tagen ab dem Empfangsdatum keine Material- oder Herstellungsmängel aufweisen. Diese Gewährleistung ist auf Sie beschränkt und nicht übertragbar. Sämtliche implizierten Gewährleistungen sind auf einen Zeitraum von neunzig (90) Tagen ab dem Empfangsdatum der Software beschränkt. In einigen Jurisdiktionen ist die Einschränkung der Dauer einer implizierten Gewährleistung nicht zulässig, so dass diese Einschränkung auf Sie möglicherweise nicht zutrifft. Die gesamte Haftung von Dell und seinen Lieferanten und Ihr ausschließlicher Rechtsanspruch besteht in (a) der Rückerstattung des für die Software bezahlten Kaufpreises oder (b) dem Ersatz von Datenträgern die diesen Garantiebedingungen nicht entsprechen und die, versehen mit einer Rücksende-Autorisierungsnummer, auf Ihre Kosten und Ihr Risiko, an Dell zurückgesendet werden. Diese eingeschränkte Haftung ist ungültig, wenn die Beschädigung der Datenträger auf einen Unfall, fahrlässige oder unsachgemäße Behandlung oder darauf zurückzuführen ist, dass diese Datenträger durch eine dritte Partei gewartet oder verändert wurden. Die Gewährleistung für die Ersatzdatenträger gilt für den Rest der ursprünglichen Garantiefrist oder für dreißig (30) Tage (den jeweils längeren Zeitraum).

Dell garantiert NICHT, dass die Funktionen der Software Ihren Anforderungen entsprechen oder dass die Ausführung der Software ununterbrochen oder fehlerfrei erfolgt. Die Verantwortung für die Auswahl der Software zur Erreichung der damit bezweckten Ergebnisse sowie für ihre Verwendung und die damit erzielten Ergebnisse liegt bei Ihnen.

FÜR DIE SOFTWARE UND SÄMTLICHE DAZUGEHÖRENDE SCHRIFTLICHE MATERIALIEN WERDEN ALLE ANDEREN AUSDRÜCKLICHEN ODER IMPLIZIERTEN GARANTIEEN, EINSCHLIESSLICH, JEDOCH NICHT BESCHRÄNKT AUF, IMPLIZIERTE GARANTIEEN DER HANDELSÜBLICHEN QUALITÄT ODER DER EIGNUNG FÜR EINEN BESTIMMTEN ZWECK, VON DELL FÜR DAS UNTERNEHMEN SELBST UND FÜR SEINE LIEFERANTEN ABGELEHNT. Diese beschränkte Garantie gibt Ihnen bestimmte Rechte. Möglicherweise verfügen Sie über weitere Rechte, die in unterschiedlichen Jurisdiktionen verschieden sind.

UNTER KEINEN UMSTÄNDEN IST DELL ODER EINER SEINER LIEFERANTEN FÜR IRGENDWELCHE SCHÄDEN HAFTBAR (EINSCHLIESSLICH, JEDOCH NICHT BESCHRÄNKT AUF, SCHÄDEN, DIE AUS DEM VERLUST VON UNTERNEHMENSGEWINNEN, GESCHÄFTSUNTERBRECHUNGEN, DEM VERLUST VON FIRMENDATEN ODER SONSTIGEN FINANZIELLEN VERLUSTEN BERUHEN), DIE AUS DER VERWENDUNG ODER DER UNFÄHIGKEIT ZUR VERWENDUNG DER SOFTWARE RESULTIEREN; SELBST WENN AUF DIE MÖGLICHKEIT SOLCHER SCHÄDEN HINGEWIESEN WORDEN IST. Da der Ausschluss oder die Einschränkung der Haftung für Folge- oder Begleitschäden in manchen Jurisdiktionen nicht zulässig ist, trifft die obige Einschränkung für Sie möglicherweise nicht zu.

## **Allgemeine Hinweise**

Diese Lizenz ist gültig, bis sie gekündigt wird. Sie wird ungültig unter den hierin festgelegten Bedingungen oder wenn Sie Vorschriften dieser Vereinbarung verletzen. Sie verpflichten sich, nach der Beendigung der Vereinbarung die Software und die Begleitmaterialien, sowie sämtliche davon angefertigten Kopien, zu vernichten. Diese Vereinbarung unterliegt den Gesetzen des Staates Texas. Jede Verfügung dieser Vereinbarung kann einzeln gekündigt werden. Wenn sich eine Verfügung als nicht durchführbar erweisen sollte, hat dies keine Auswirkung auf die restlichen Verfügungen, Bestimmungen oder Bedingungen dieser Vereinbarung. Diese Vereinbarung ist für Folgevereinbarungen und Abtretungsempfänger bindend. Dell und die Gegenseite verpflichten sich, bezüglich der Software und dieser Vereinbarung, im hierbei rechtlich maximal zulässigen Maß, auf das Recht eines Verfahrens vor einem Schöffengericht zu verzichten. Da dieser Verzicht in manchen Jurisdiktionen rechtsungültig sein kann, trifft er für Sie möglicherweise nicht zu. Sie erkennen an, dass Sie diese Vereinbarung gelesen und verstanden haben, dass Sie sich an ihre Bestimmungen halten werden und dass dies den vollständigen und ausschließlichen Text der zwischen Ihnen und Dell bezüglich der Software bestehenden Vereinbarung darstellt.



# Index

## A

Ausrichten von  
Tintenpatronen, 84

## B

Bedienfeld  
Kopieren, 43  
verwenden, 15

## D

Dell  
Kontaktaufnahme, 99  
Dell All-In-One Center  
aufrufen, 72  
Kopieren, Bereich, 72  
Produktivitäts-  
Hilfsprogramme, 73  
Scannen, Bereich, 72  
verwenden, 71  
Vorschau, Bereich, 72  
Druckeigenschaften  
Druckereinrichtung,  
Registerkarte, 74  
Erweitert, Registerkarte, 75  
Wartung, Registerkarte, 75  
Druckeinstellungen  
aufrufen, 73

Druckereinrichtung,  
Registerkarte, 74

Düsen, Tintenpatrone  
reinigen, 86

## E

E-Mail  
Dokumente versenden, 59  
gescannte Bilder versenden, 59  
Erweitert, Registerkarte, 75

## F

Faxen, 63  
Fehlermeldungen und  
blinkende  
Kontrollleuchten, 95  
Fotos  
drucken, 30

## K

Kopieren, 43  
Bedienfeld, 43  
Software, 45  
Kundendienst  
Kontaktaufnahme mit Dell, 99

## M

Mehrere Kopien, 74

## P

Papierablage, 12  
Papiersortensensor, 26  
ausschalten, 26  
Patronen, Tinte  
ausrichten, 84  
austauschen, 81  
PictBridge, 34  
Probleme  
Laufwerke, 89

## R

Randloses Drucken, 31  
Reinigen  
Tintenpatronendüsen, 86

## S

Software  
deinstallieren, 79  
Dell All-In-One Center, 71  
Druckeinstellungen, 73  
erneut installieren, 79

## **T**

Tintenpatronen  
ausrichten, 84  
austauschen, 81  
reinigen, 86

## **W**

Wartung, Registerkarte, 75